

ІНСТРУКЦІЇ

Джгут First15

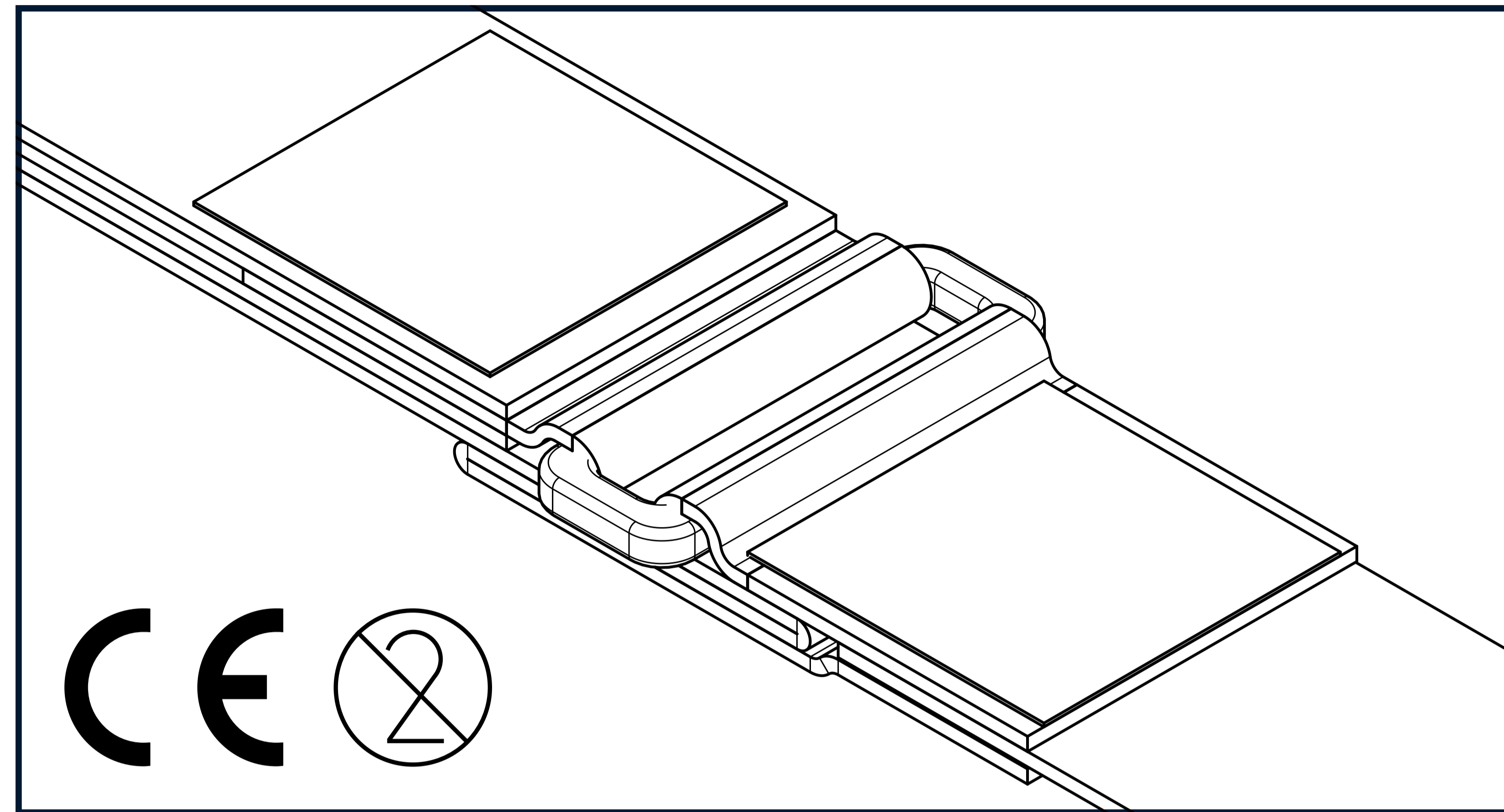
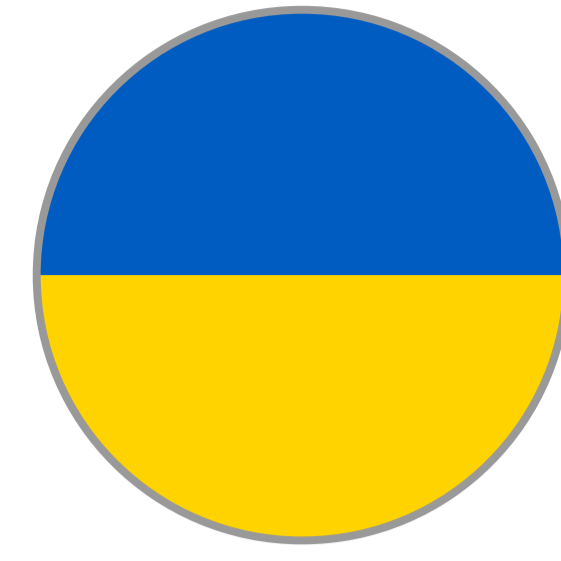

Обмеження відповідальності

Fist 15 B.V., її співробітники, агенти, підрядники, постачальники та дистриб'ютори не несуть відповідальності за травми або збитки, що виникли внаслідок застосування та використання джгута First15.

Користувач приймає на себе ризик відповідальності. Джгут First15 слід використовувати за призначенням служби охорони здоров'я або під наглядом лікаря.

Повідомте про будь-який інцидент, пов'язаний із цим пристроєм, виробнику та відповідним органам у країні чи штаті, де знаходиться користувач та/або пацієнт.

Цей продукт є медичним виробом класу 1, який може вимагати спеціальної підготовки щодо його правильного використання.

Використовуйте цей джгут тільки в крайньому випадку і в життєво критичних ситуаціях, коли кровотечу зупинити неможливо.

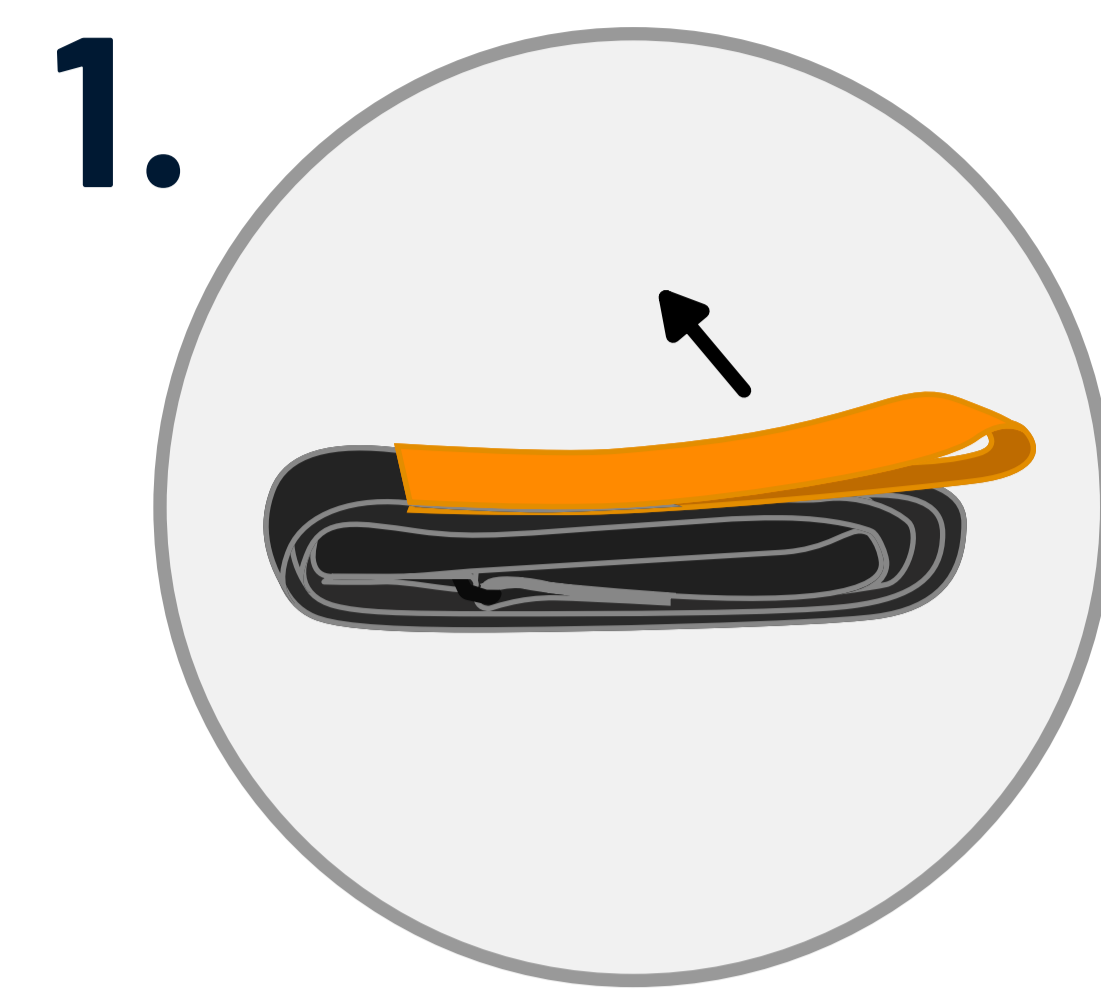

1. Відкрийте упаковку і повністю розгорніть джгут.

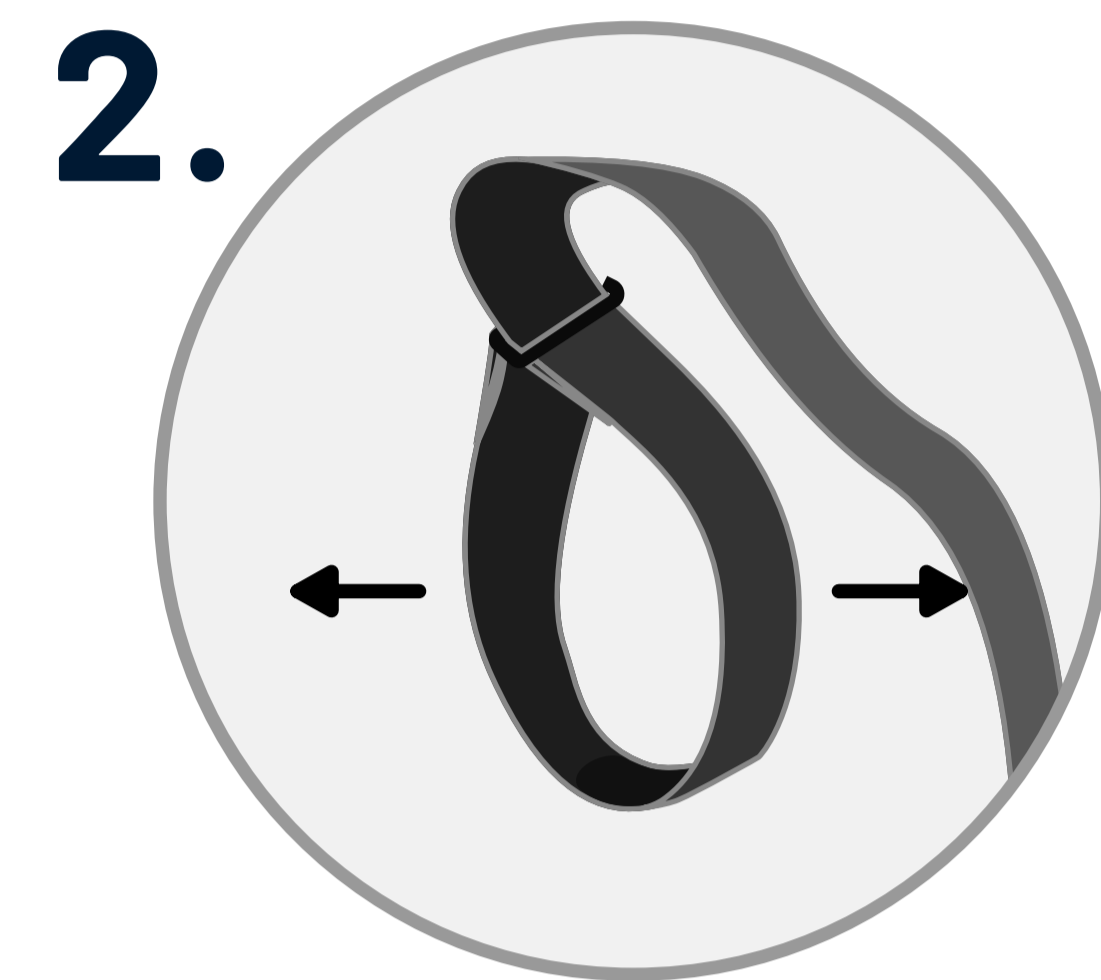

2. Послабте петлю джгута, щоб можна було його накласти на уражену кінцівку.

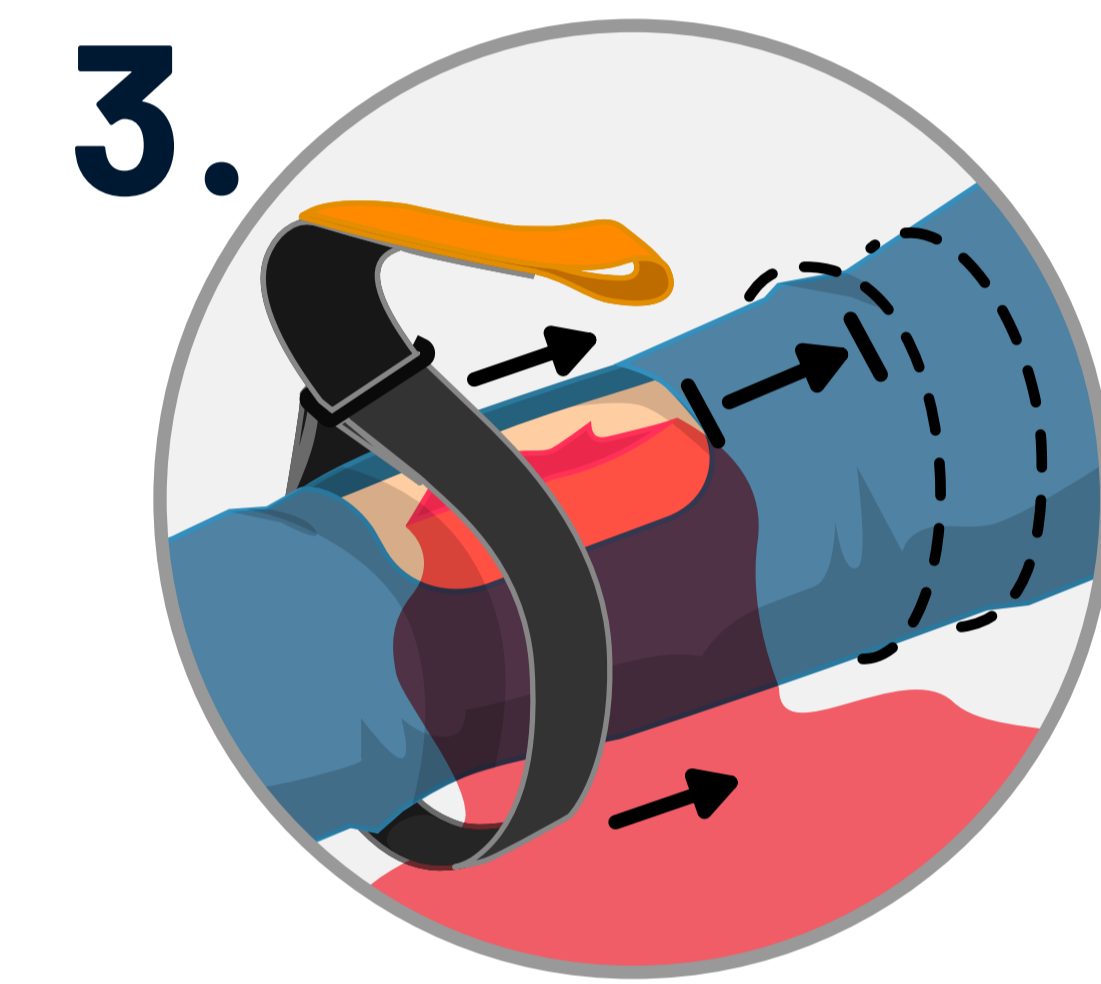

3. Надягніть джгут на уражену кінцівку **вище** місця кровотечі.

3.1 Розташуйте джгут на відстані не менше, ніж на **5 см** вище рани.

3.2 Джгут можна накладати тільки на **передпліччя** або **стегно**.

! Джгут можна накладати тільки на передпліччя або стегно.

✗ **Ніколи не** накладайте на суглоб!

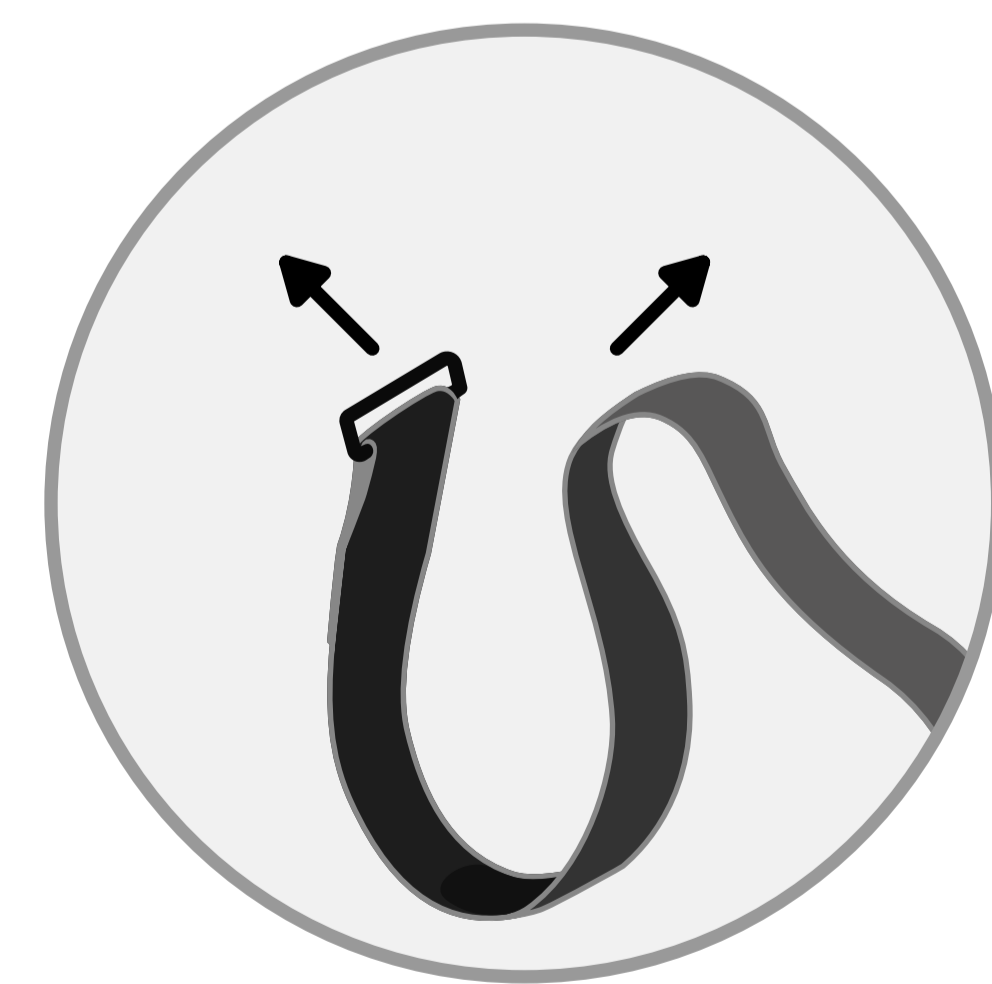
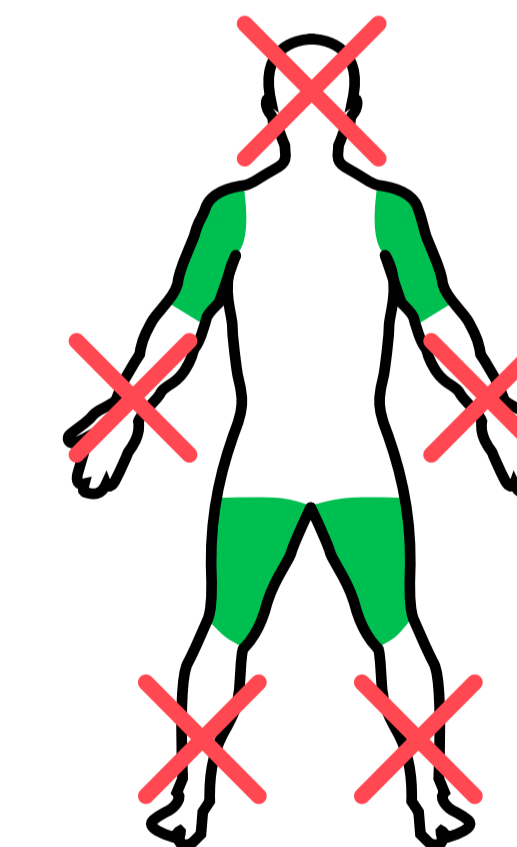

Закрутіть його навколо кінцівки і зафіксуйте, просунувши вільний кінець через застібку.

УВАГА!

Якщо немає можливості протягнути петлю навколо ноги або руки:



4. Потягніть ремінець так, щоб петля щільно облягала кінцівку.



5. Оберніть джгут якомога тугіше навколо кінцівки, зберігаючи натяг при сильному натягуванні.

5.1 Використовуйте всю довжину джгута!

! З кожним оборотом перевіряйте, чи зменшується кровотеча.



6. На останньому обороті скористайтеся ручкою, щоб застосувати додатковий тиск і закріпіть джгут за допомогою липучки.

! Джгут досить тугий, коли кровотеча зупиняється.



7. Регулярно перевіряйте повноту прилягання.

! Періодично перевіряйте, щоб переконатися у повноті прилягання. Рух та зміна м'язової напруги можуть призвести до ослаблення джгута.

! Цей продукт призначений лише для одноразового використання.

FIRST15

First15 B.V. Всі права захищені
Laan van Kronenburg 14. 1183 AS, Amstelveen

Додаткова інформація на сайті:
WWW.FIRST15.ONLINE