

ИНСТРУКЦИИ

Жгут First15

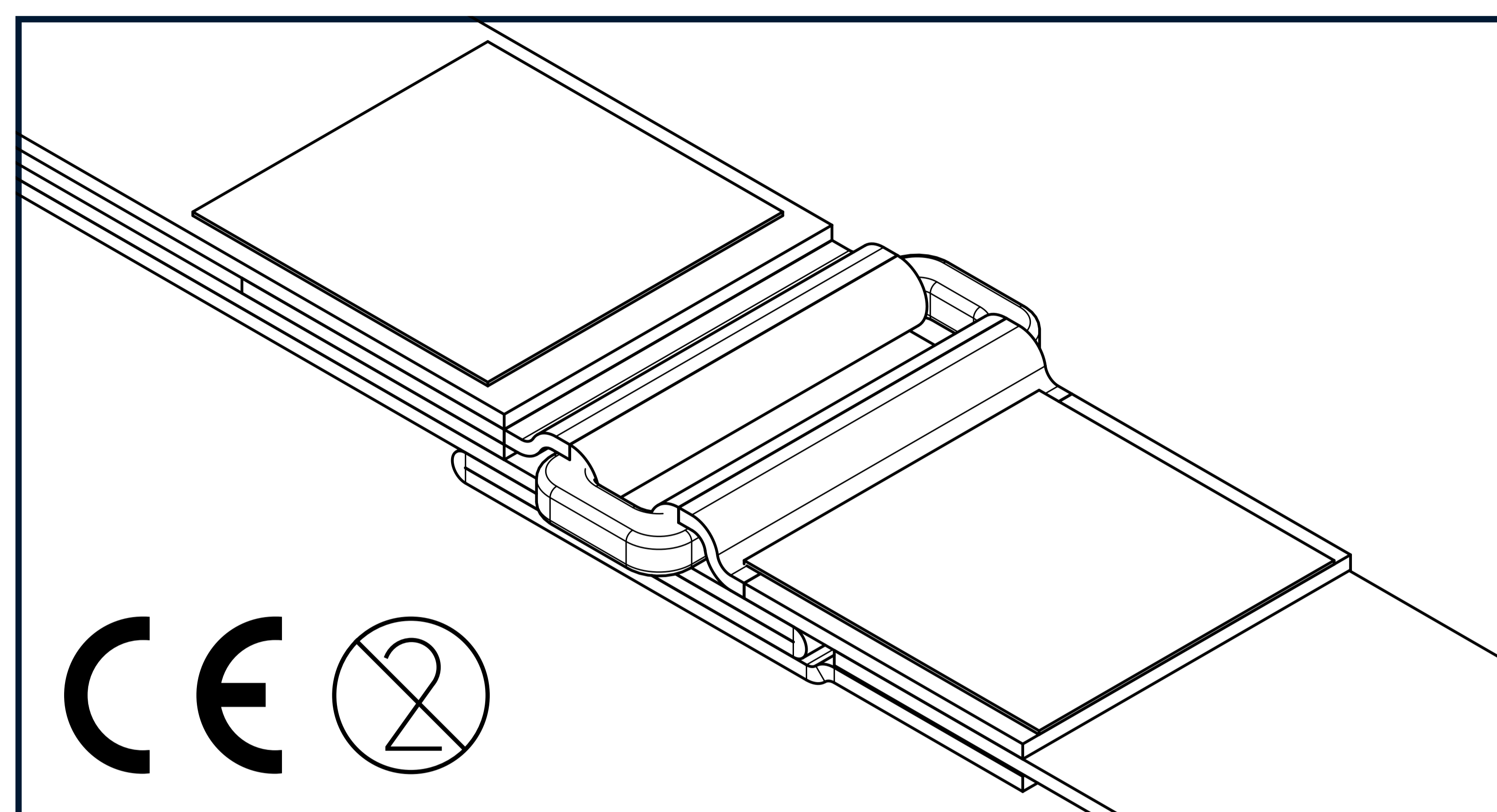

Ограничения ответственности

Fist 15 B.V., ее сотрудники, агенты, подрядчики, поставщики и дистрибьюторы не несут ответственности за травмы или ущерб, возникшие в результате применения и использования жгута First15.

Пользователь принимает на себя риск ответственности. Жгут First15 следует использовать по назначению службы здравоохранения или под наблюдением врача.

Сообщите производителю или соответствующим органам в стране или районе нахождения пользователя или местонахождения пациента о любом инциденте с использованием этого продукта.

Данный продукт принадлежит к классу 1 медицинских продуктов, требующих специальной подготовки в целях правильного использования. Следуйте местным или государственным медицинским требованиям при использовании этого продукта исходя из местонахождения пострадавшего.

Используйте этот жгут только в крайнем случае при угрозе жизни, когда остановить кровотечение не представляется возможным.

FIRST15

First15 B.V. Все права защищены
Laan van Kronenburg 14. 1183 AS, Amstelveen

Дополнительная информация на сайте:
WWW.FIRST15.ONLINE

Дата изготовления: 15-07-2023 V1.2

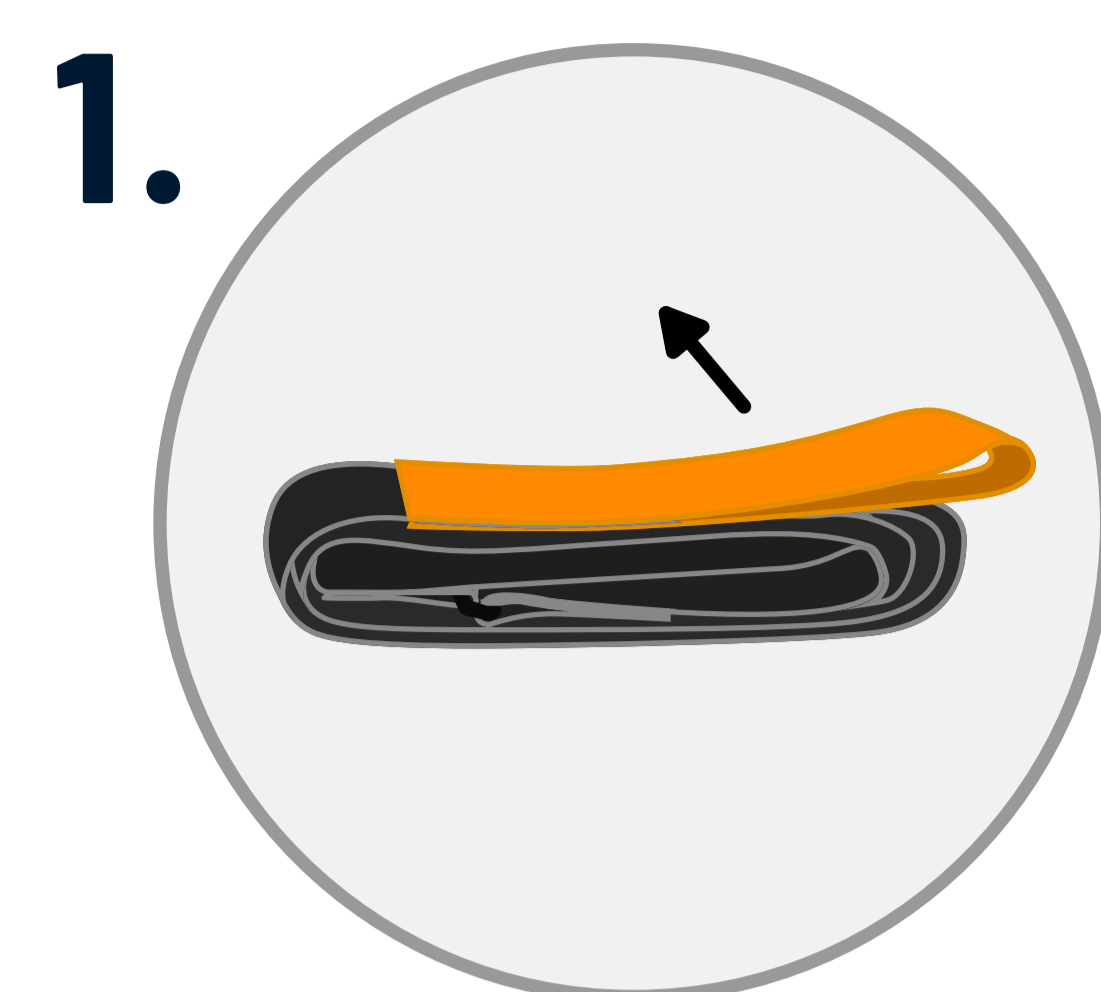

1.

Откройте упаковку и полностью размотайте жгут

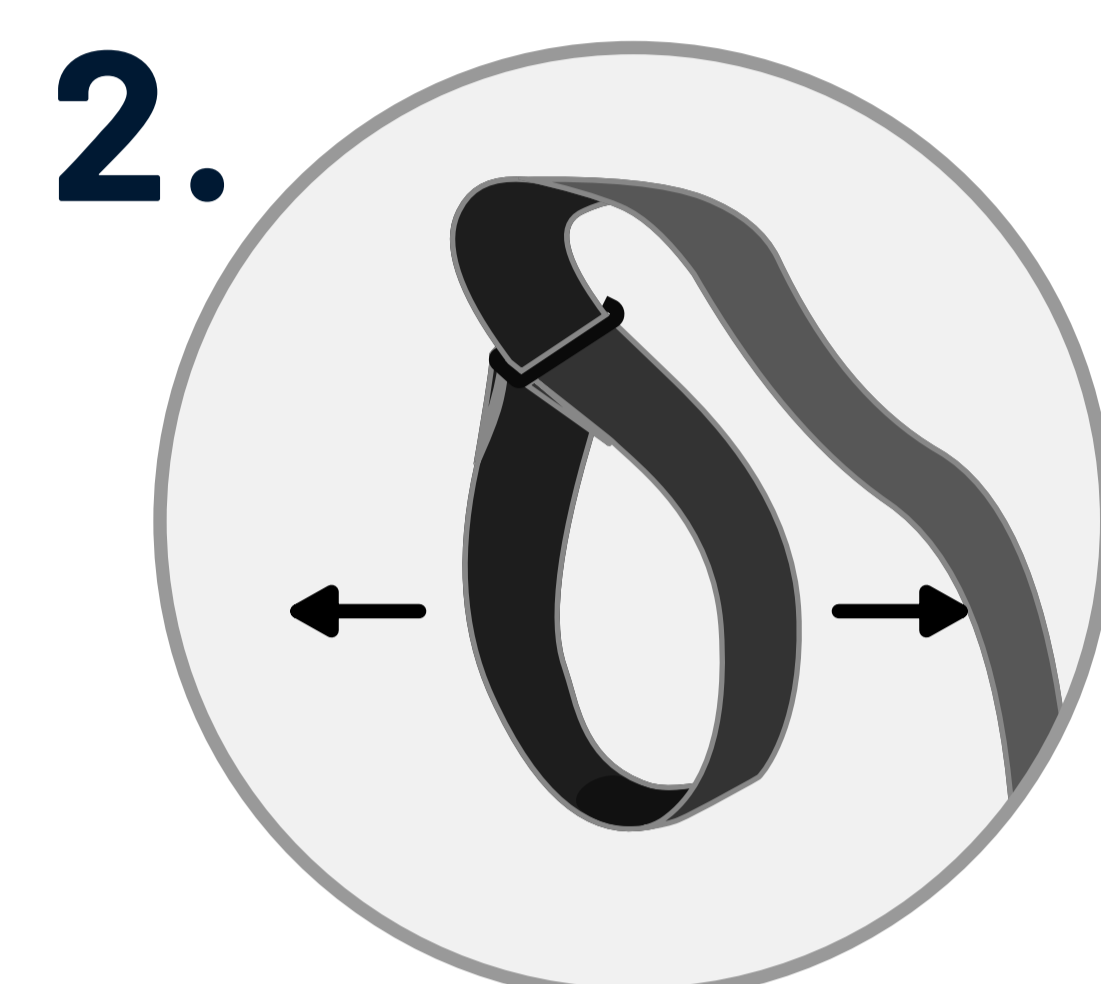

2.

Ослабьте петлю жгута так, чтобы он беспрепятственно надевался на поврежденную конечность

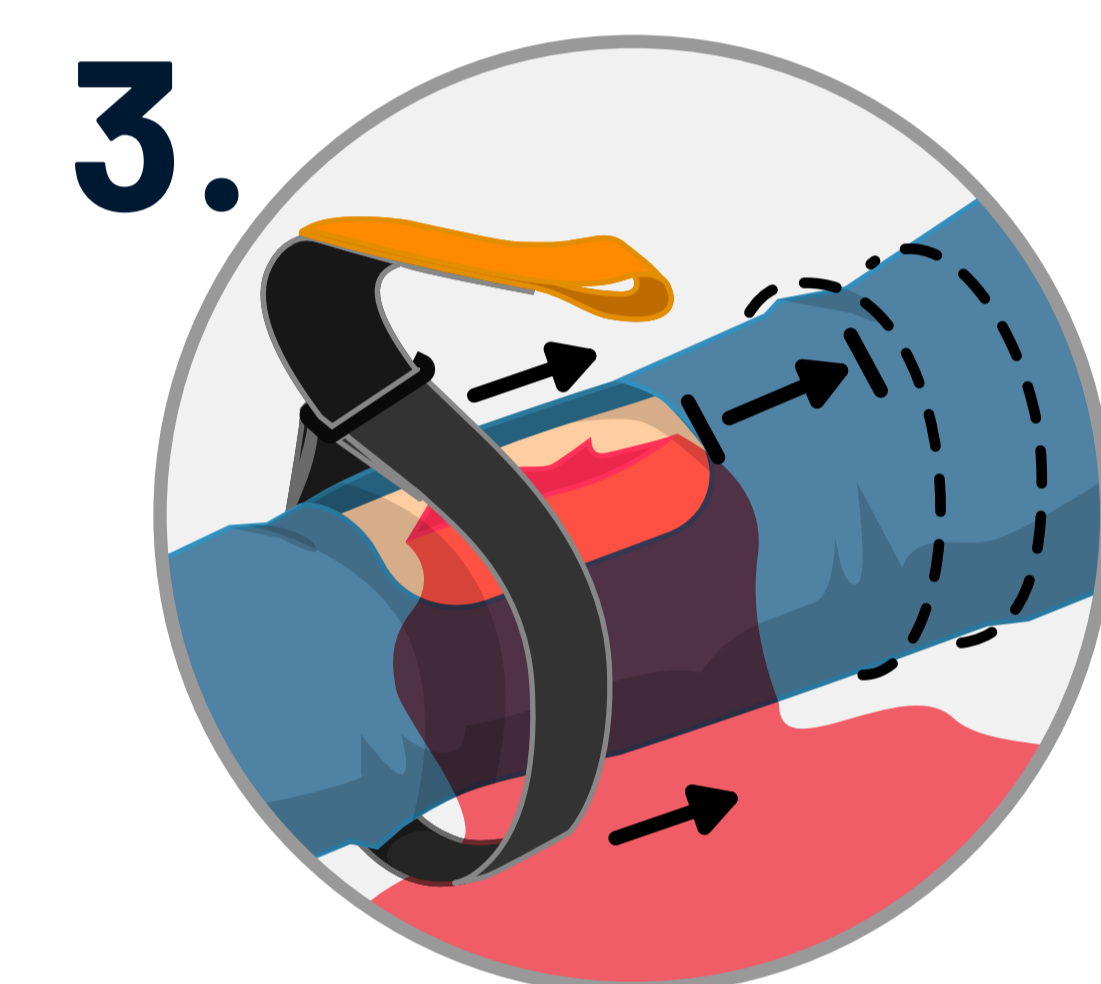

3.

Наденьте петлю жгута на поврежденную конечность выше кровоточащей раны.

3.1 Разместите жгут на расстоянии не менее 5 см выше раны

3.2 Накладывайте жгут на плечо или бедро

! Жгут можно накладывать только на плечо или бедро

✗ Ни в коем случае не накладывайте жгут на сустав

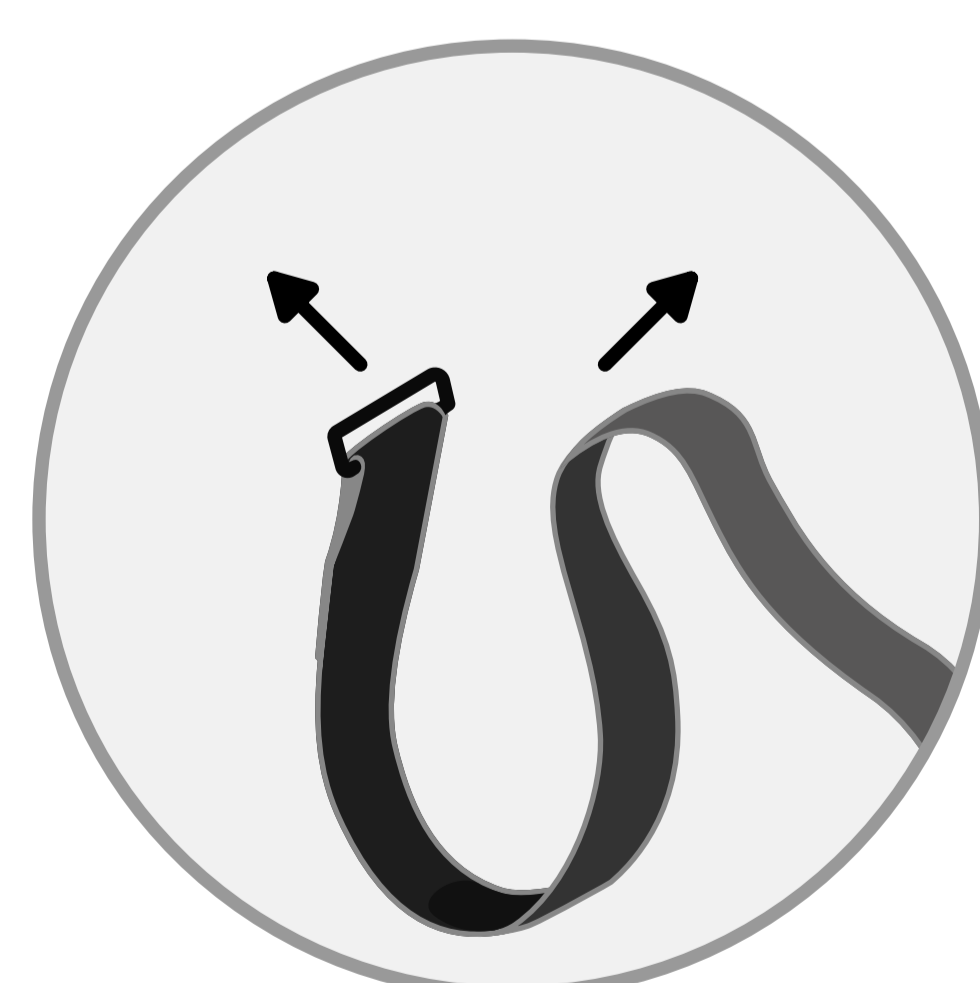
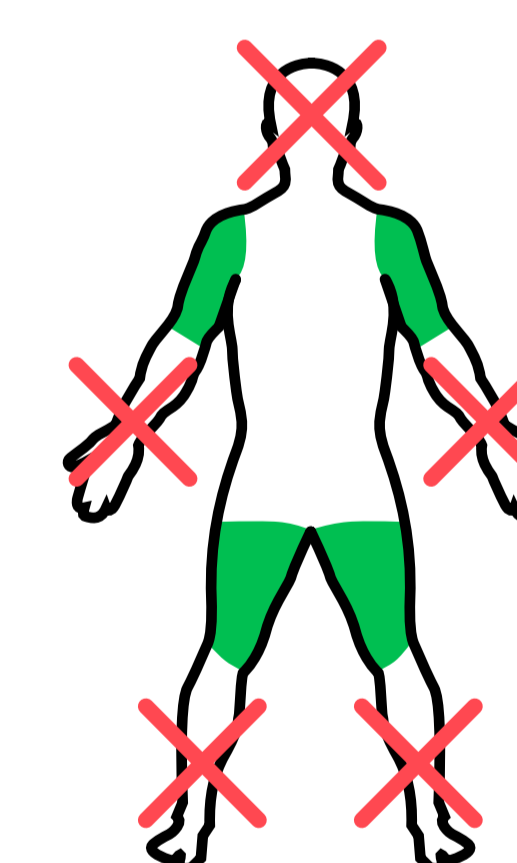

ВНИМАНИЕ!

Если продеть поврежденную конечность в петлю жгута не представляется возможным:

Полностью ослабьте жгут. Оберните его вокруг конечности и проденьте свободный конец в пряжку.



4.

Натяните конец жгута так, чтобы петля плотно облегла конечность

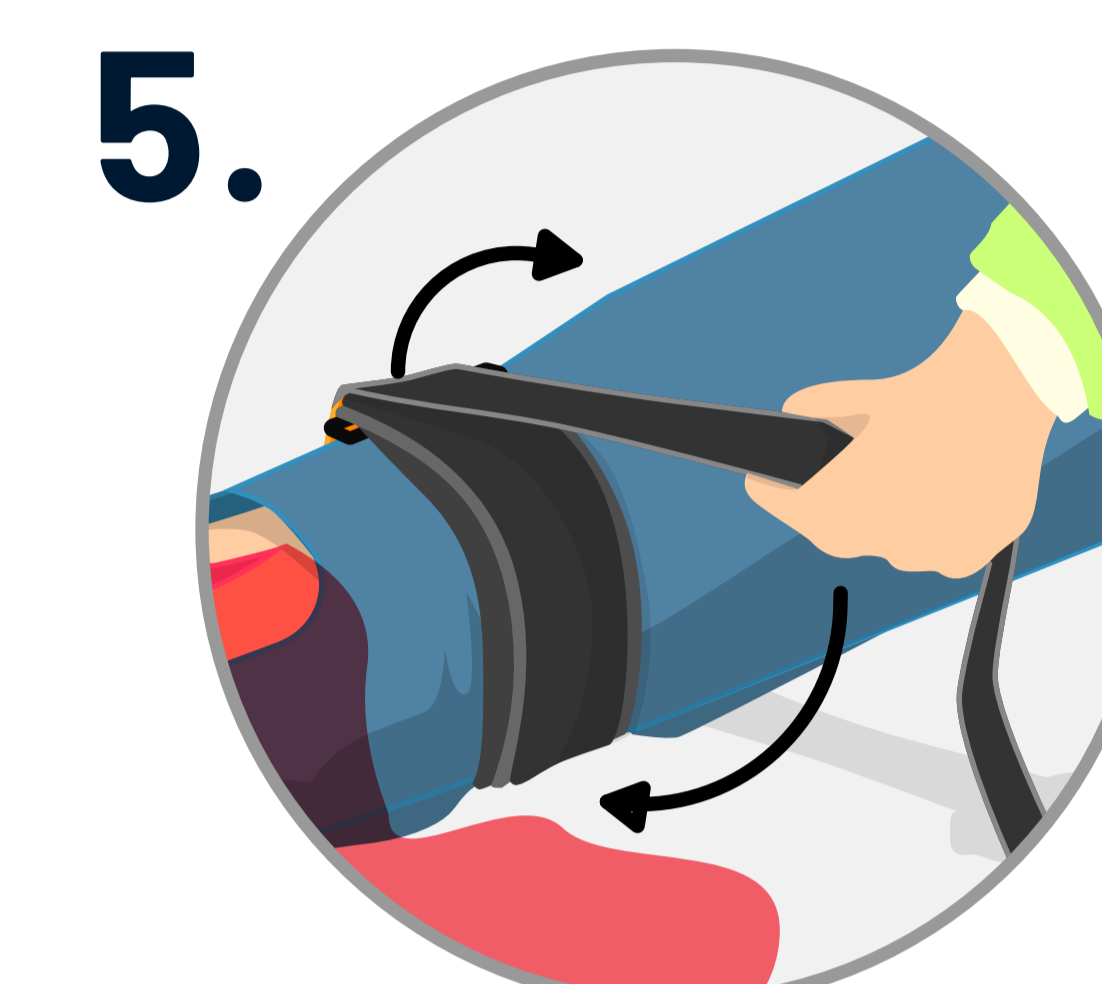

5.

Обмотайте жгут настолько туго, постоянно удерживая его в натяжении

5.1 Используйте всю длину жгута

! С каждым оборотом проверяйте уменьшается ли кровотечение

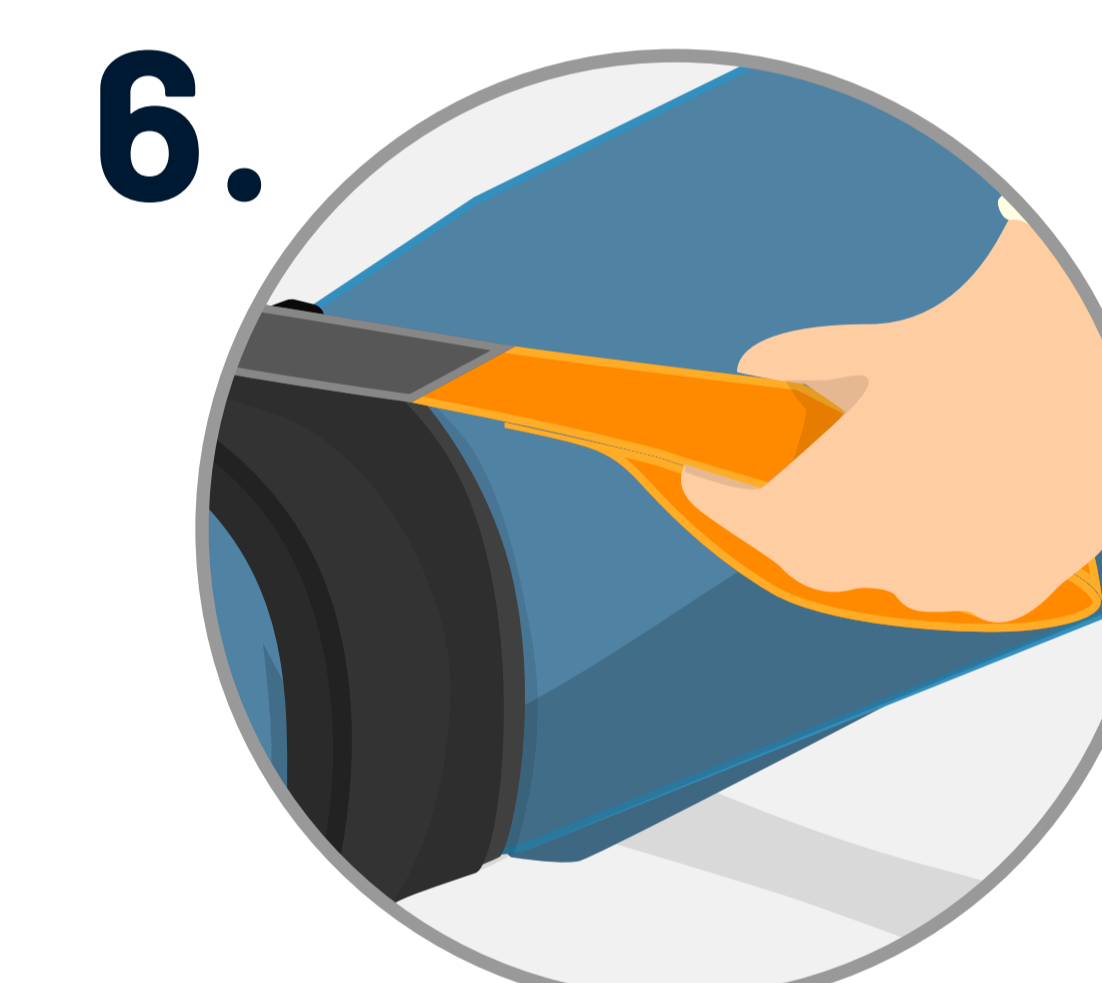

6.

На последнем обороте с помощью рукоятки приложите дополнительное давление и закрепите жгут липучкой.

! Жгут натянут достаточно если кровотечение прекратилось



7.

Регулярно проверяйте не открылось ли кровотечение снова

! Периодически проверяйте не открылось ли кровотечение снова. Движение и изменение мышечного напряжения могут привести к ослаблению жгута.

! Этот продукт предназначен только для одноразового использования