

BRUKSANVISNING

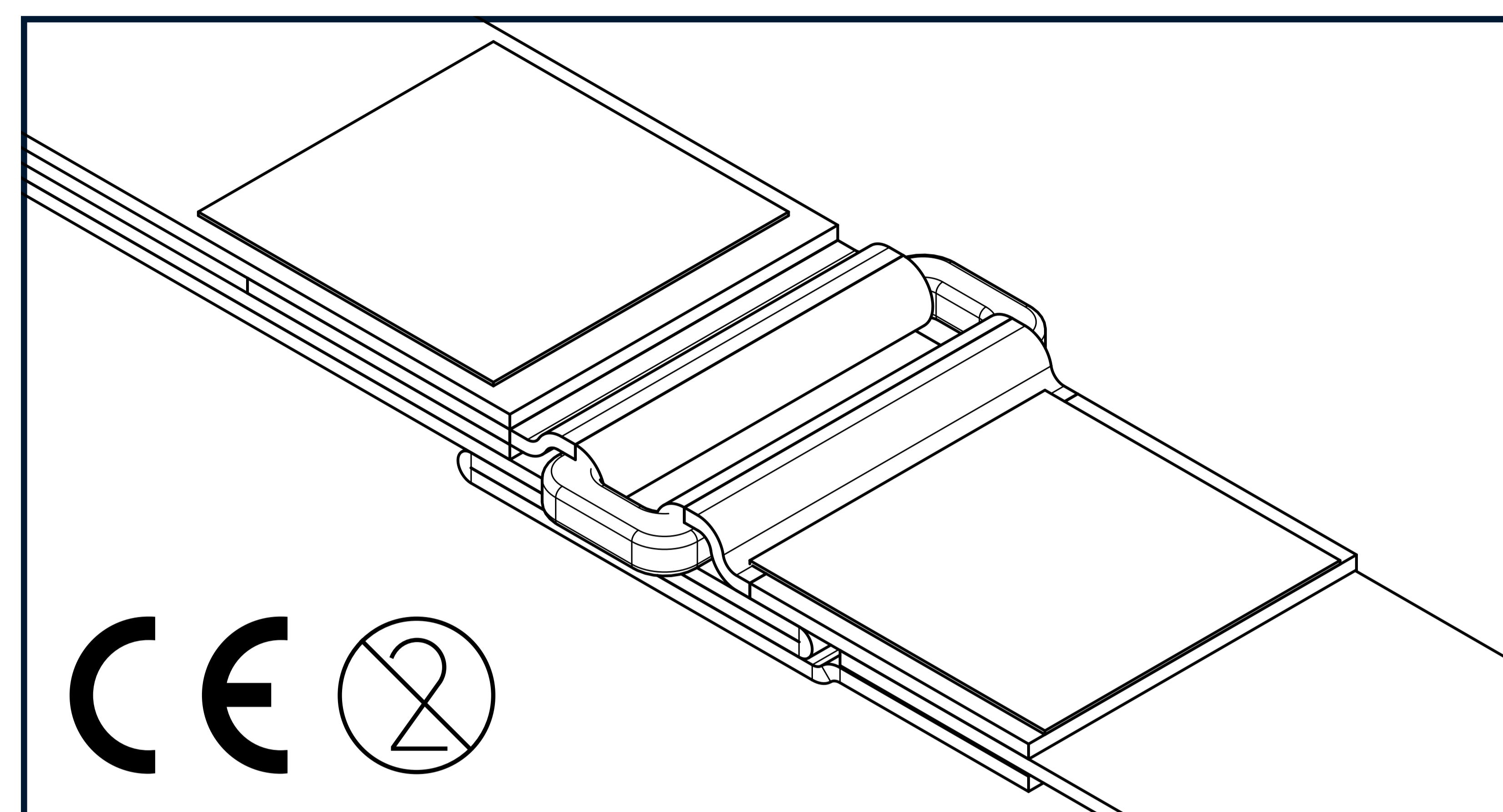

First15 Turniké



Ansvarsbegrensning.

First15 B.V. og dets ansatte, agenter, kontrahenter, leverandører og distributører skal ikke påta seg noe ansvar for tap eller skader som følge av bruk av First15 turniké.

Brukeren påtar seg all risiko ved bruk. First15 turnikeen skal bare brukes som veiledet av medisinske myndigheter eller under tilsyn av en lege.

Rapporter enhver hendelse som involverer denne enheten til produsenten og den aktuelle myndigheten i landet eller staten der brukeren og/eller pasienten er lokalisert.

Dette produktet er et medisinsk utstyr i klasse en som kan kreve spesifikk opplæring i riktig bruk. Følg lokale eller statlige retningslinjer for bruk av denne enheten.

Bruken av en turniké er en siste utvei, og den skal bare brukes i en livstruende situasjon og når blødning ikke kan stoppes.

FIRST15

First15 B.V. Alle rettigheter reservert.
Laan van Kronenburg 14. 1183 AS
Amstelveen, Nederland.

For mer informasjon besøk:

WWW.FIRST15.ONLINE

Publiseringsdato: 15-01-2024 V1.2

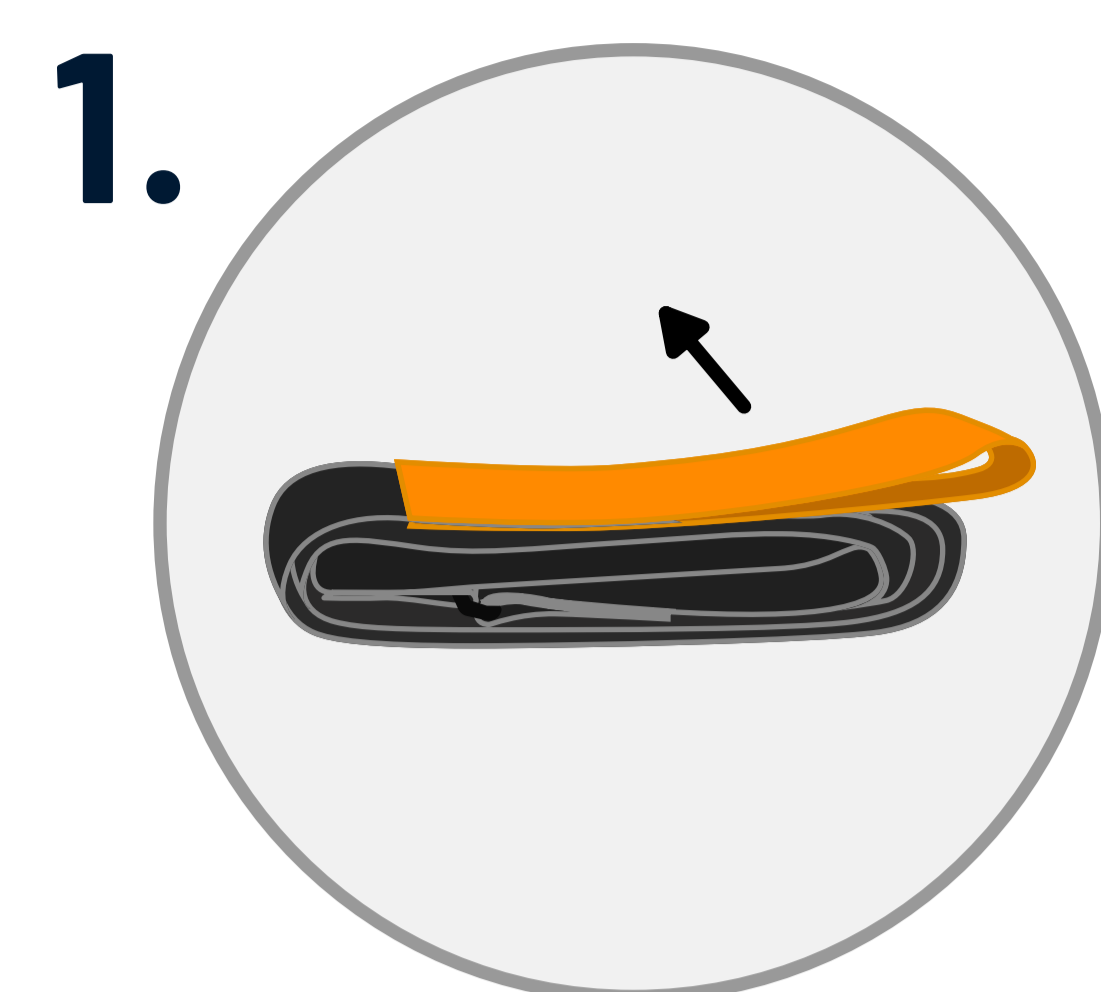

1.

Åpne pakken og rull ut turnikeen.

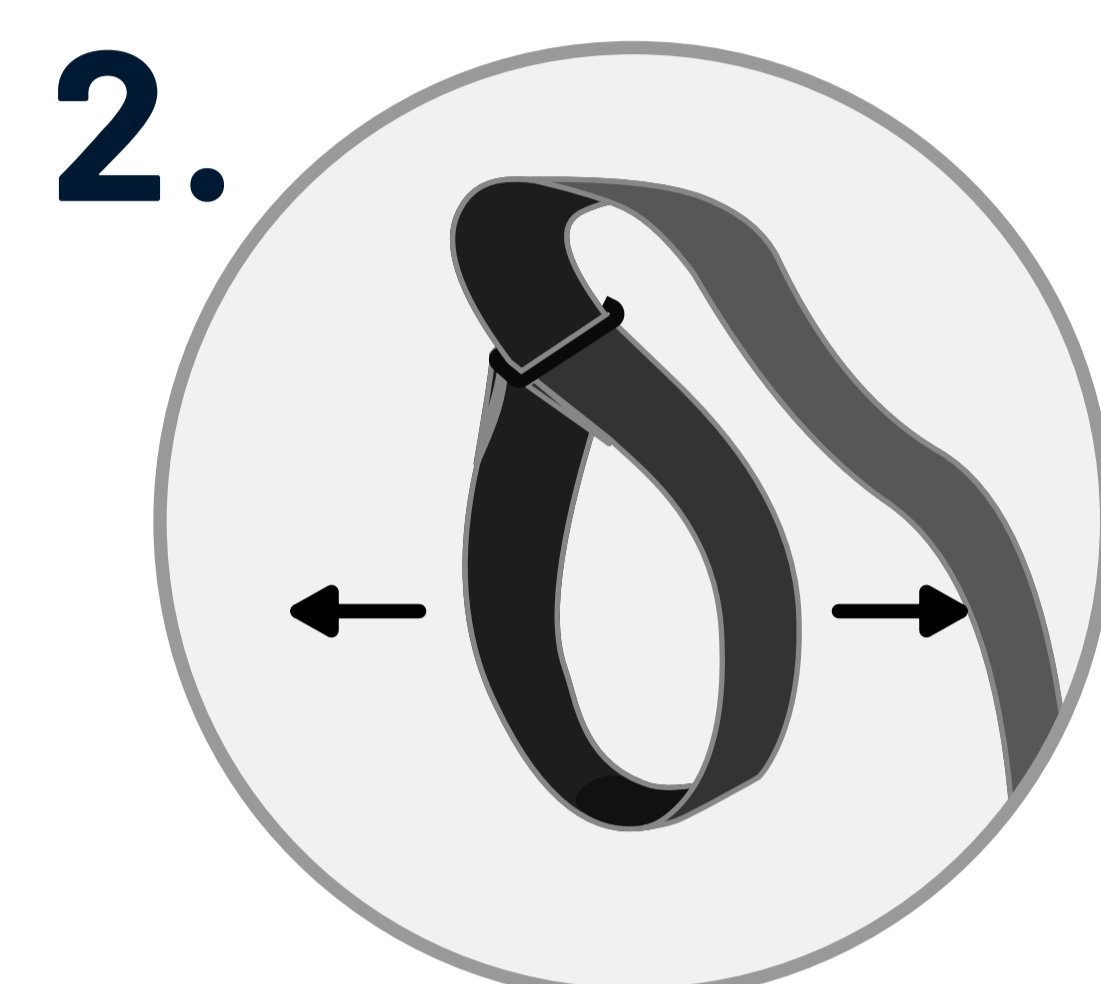

2.

Utvid sløyfen til turnikeen slik at den passer over det berørte lemmet.

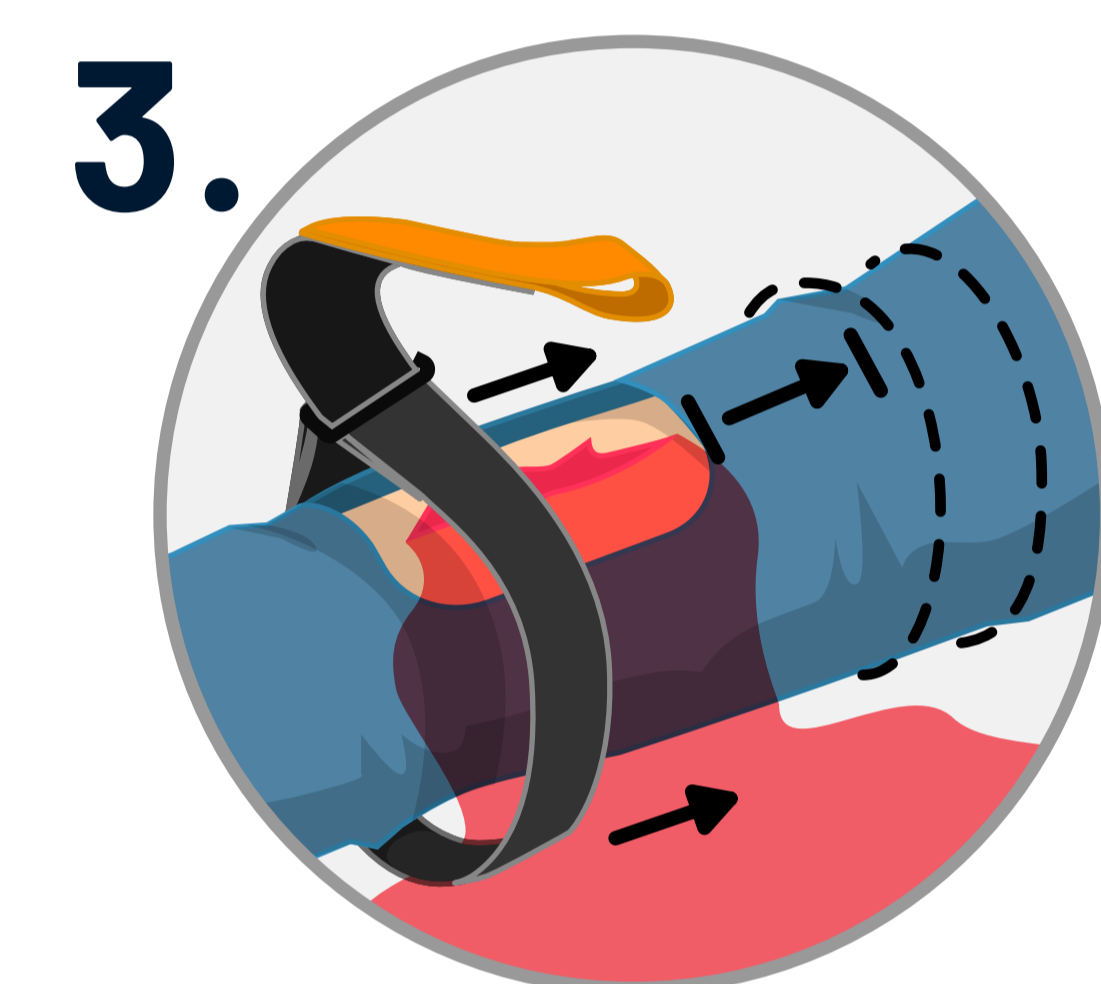

3.

Skyv turnikeen over det berørte lemmet, **over** blødningsnivået.

3.1 Plasser turnikeen minst **5 cm** over såret.

3.2 Påfør turnikeen på **overarmen** eller **låret**.

! Turnikeen kan bare påføres overarmen eller låret.

✗ Bruk **aldri** turnikeen på et ledd!

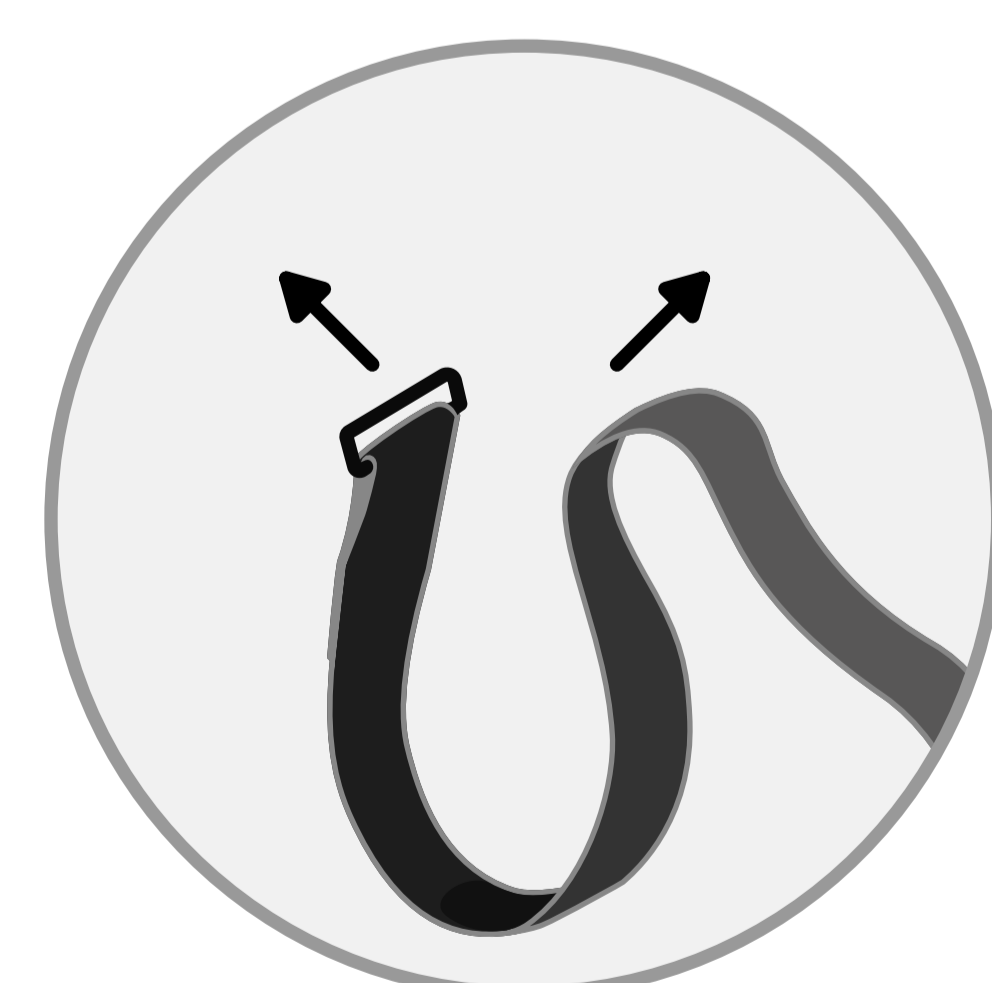
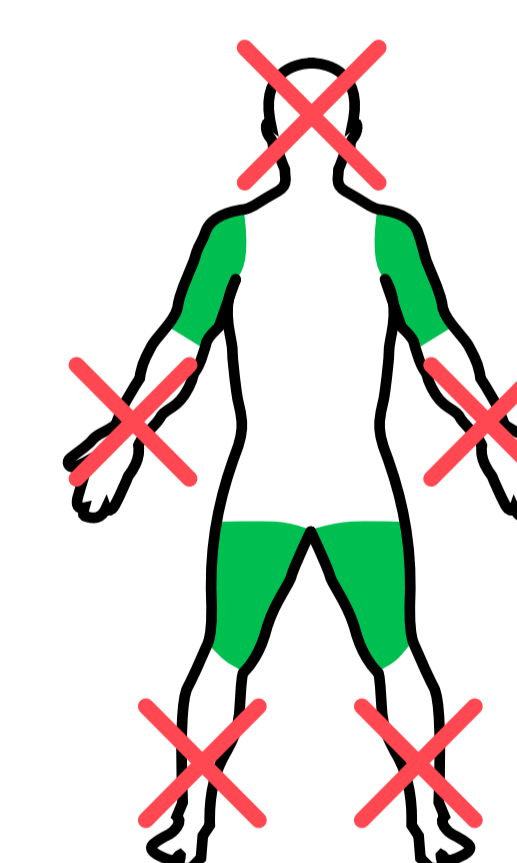

OBS!

I tilfelle det ikke er mulig å skyve løkken rundt benet eller armen:

Løsne turnikeen helt. Før den rundt lemmet, og fest den ved å sette enden gjennom spennen på nytt.



4.

Trekk i stroppen slik at løkken er tett rundt lemmet.

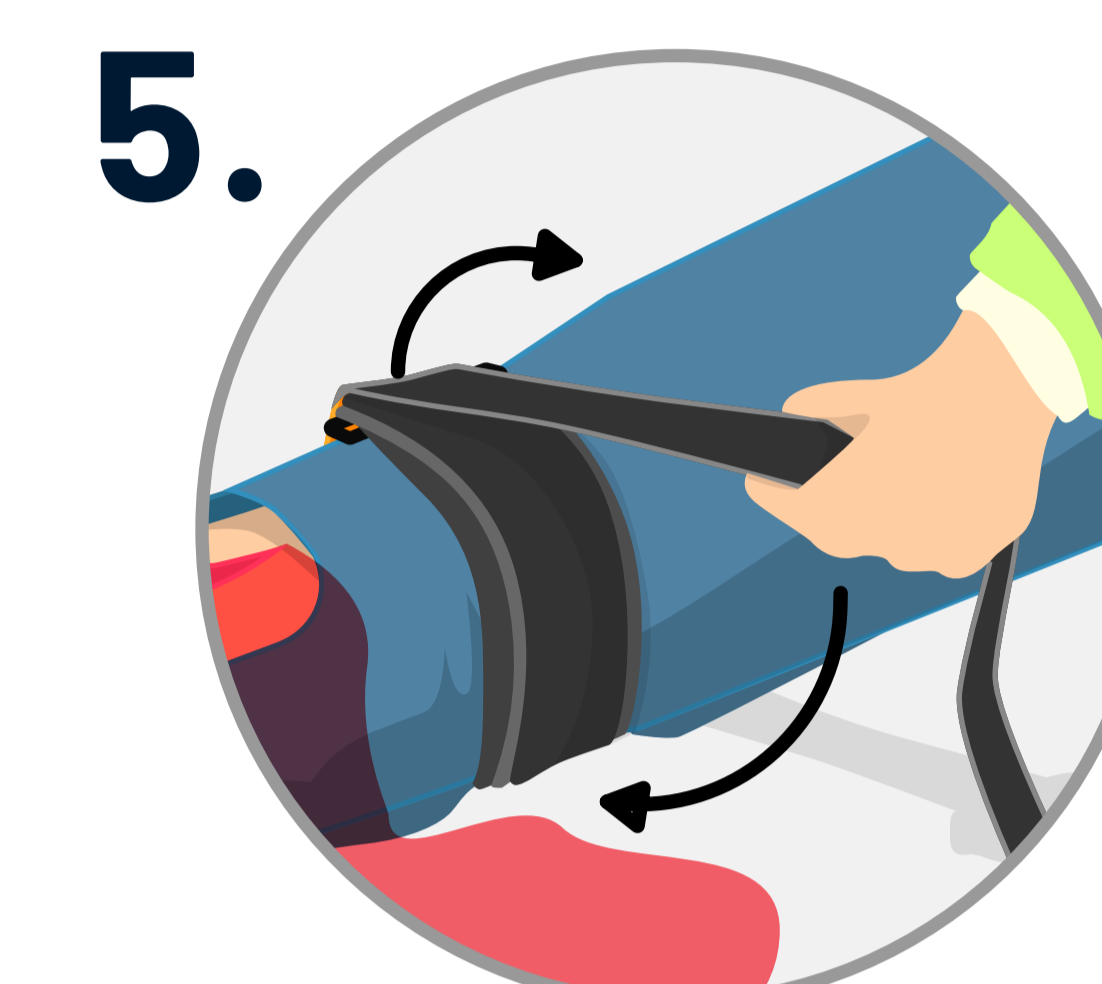

5.

Vikle stroppen **så stramt som mulig** rundt lemmet samtidig som du opprettholder kompresjonen ved å trekke hardt.

5.1 Bruk hele lengden på turnikeen.

! Sjekk for å se om blødningen avtar hver gang turnikeen vikles rundt.

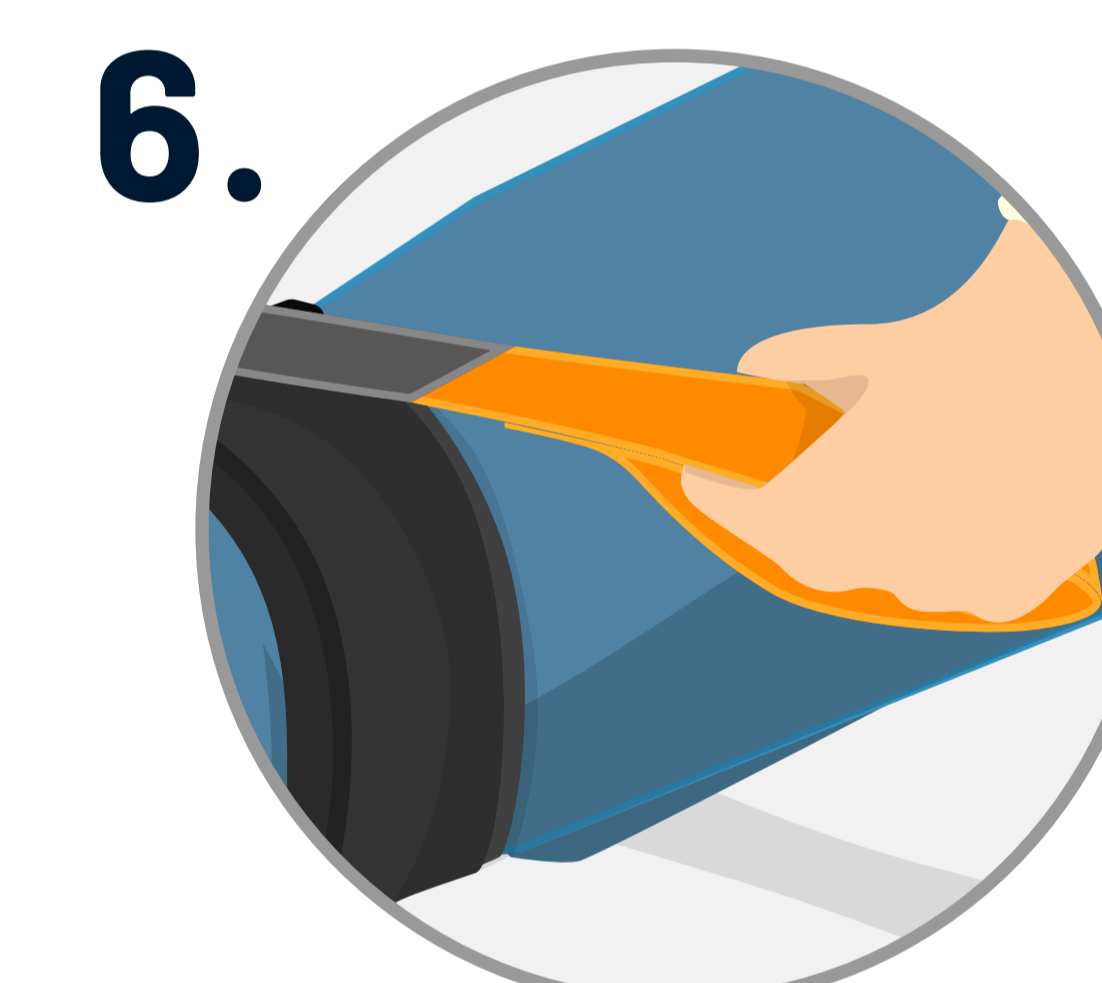

6.

Ved den siste føringen rundt bruker du håndtaket til å legge ekstra trykk, og **fester** turnikeen med borrelåsen.

! Turnikeen er stram nok når blødningen stopper.



7.

Kontroller regelmessig at det fortsatt er **fullstendig okklusjon**.

! Sjekk med jevne mellomrom for å sikre at det fortsatt er fullstendig okklusjon. Bevegelse og endringer i muskelspenning kan føre til at turnikeen løsner.

! Dette produktet er kun til engangsbruk. (Produktet må ikke brukes flere ganger).