

MODE D'EMPLOI

Garrot First15

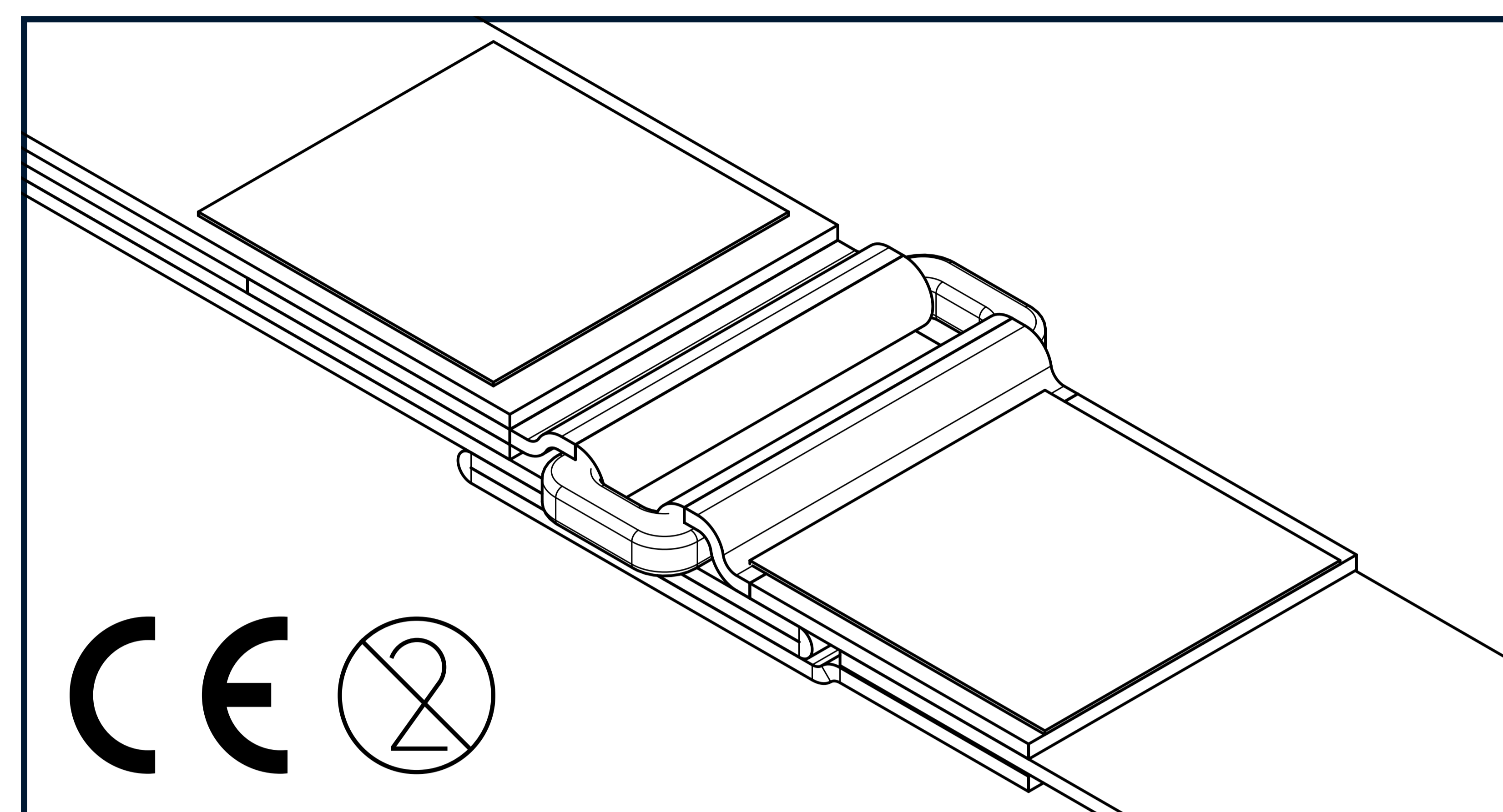
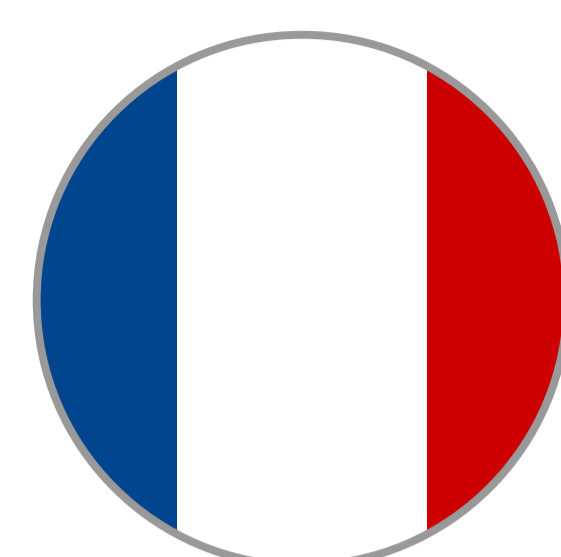

Limitation de responsabilité.

First15 B.V., ses employés, agents, sous-traitants, fournisseurs et distributeurs n'assument aucune responsabilité pour les blessures ou dommages résultant de l'application et de l'utilisation du garrot First15.

L'utilisateur assume tous les risques de responsabilité. Le garrot First15 ne doit être utilisé que selon les directives des autorités médicales ou sous la supervision d'un médecin.

Signalez tout incident impliquant cet appareil au fabricant et à l'autorité compétente du pays ou de l'état où se trouve l'utilisateur et/ou le patient.

Ce produit est un dispositif médical de classe 1 qui peut nécessiter une formation spécifique pour son utilisation correcte. Veuillez suivre les directives locales ou gouvernementales concernant l'utilisation de cet appareil.

L'utilisation d'un garrot est un dernier recours et il ne doit être utilisé que dans une situation mettant la vie en danger et lorsque le saignement ne peut pas être arrêté.

FIRST15

First15 B.V. Tous droits réservés.
Laan van Kronenburg 14. 1183 AS, Amstelveen

Pour plus d'informations, visitez:
WWW.FIRST15.ONLINE

Date d'émission: 01-07-2023 **V1.1**

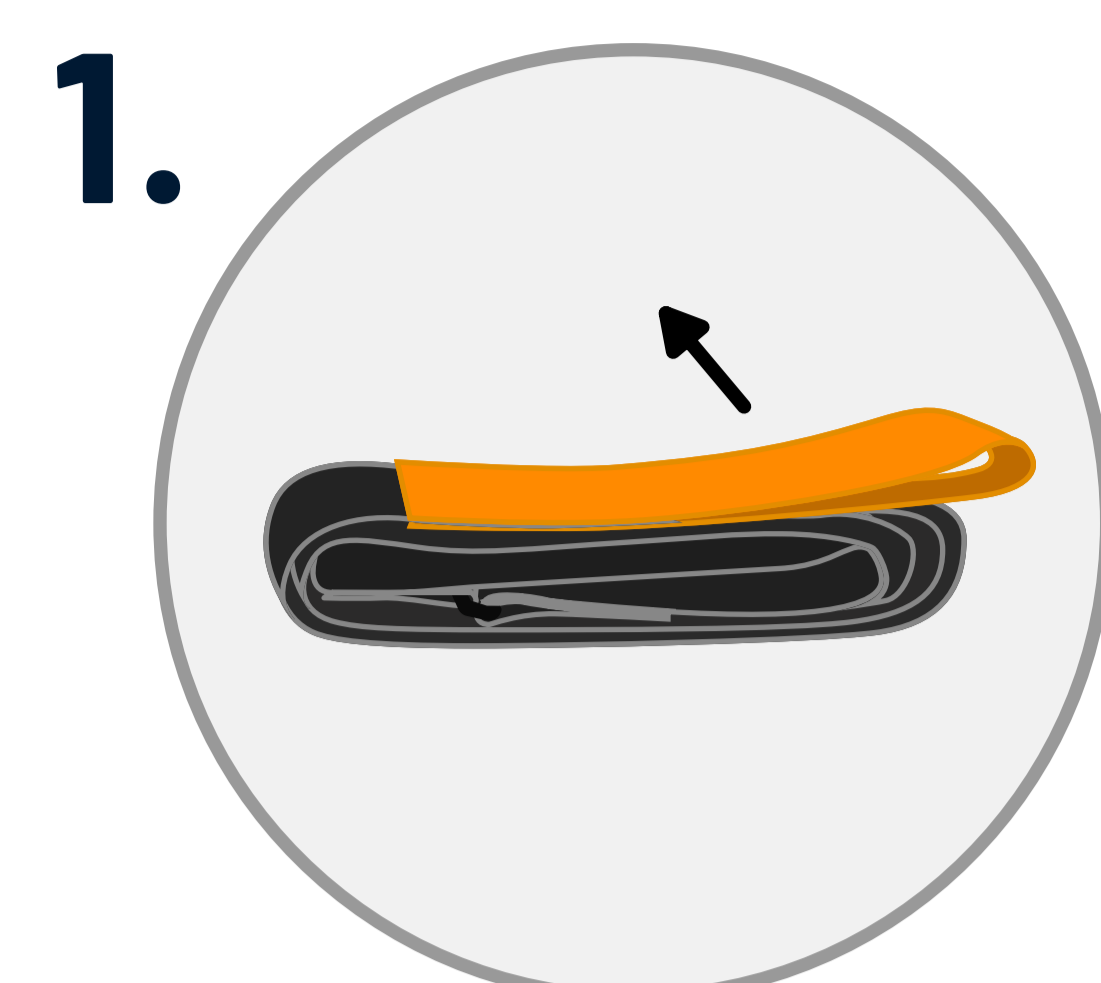

1.

Ouvrez l'emballage et déroulez complètement le garrot.

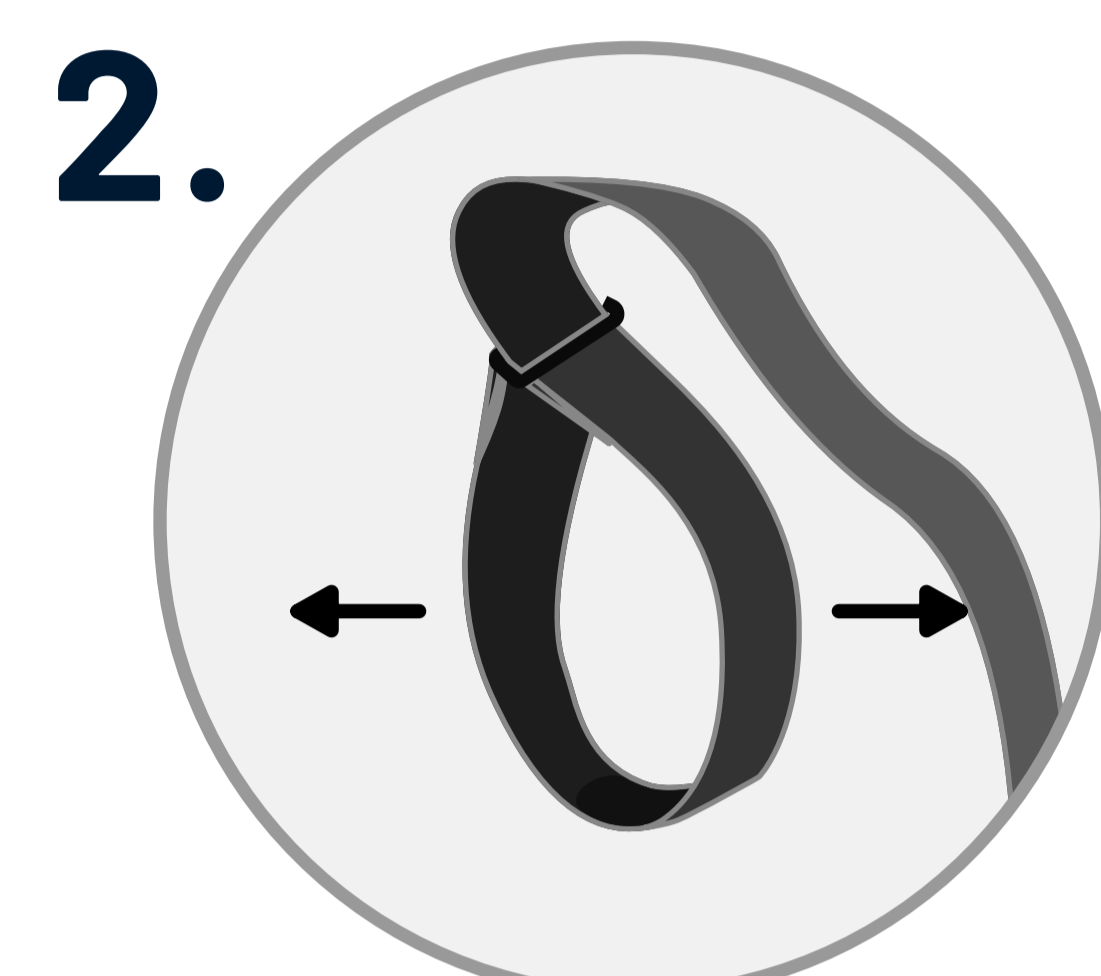

2.

Élargissez la boucle du garrot afin qu'elle s'adapte sur le membre affecté.

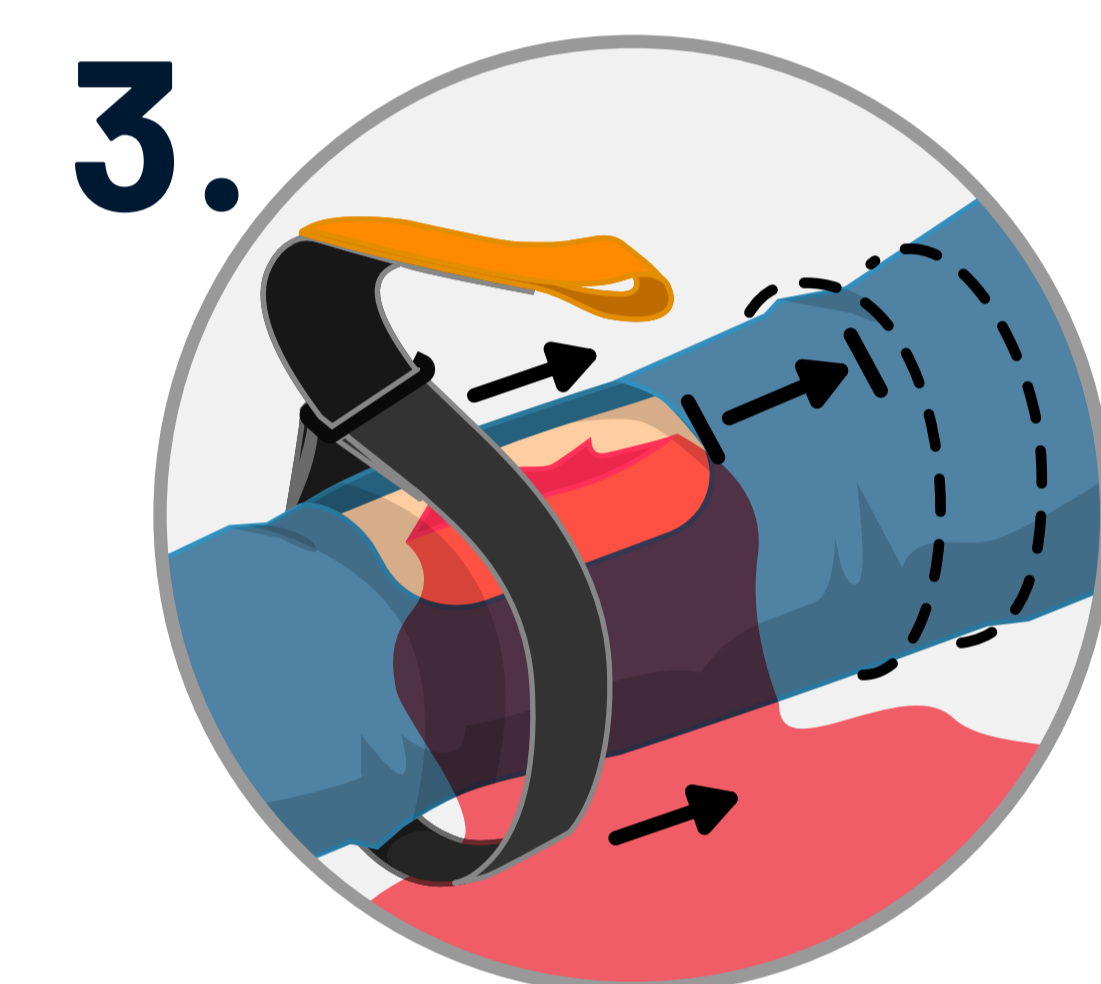

3.

Faites glisser le garrot sur le membre affecté, **au-dessus du niveau** du saignement.

3.1 Placer le garrot à au moins **5 cm** au-dessus de la plaie.

3.2 Appliquez le garrot sur **le haut du bras** ou sur **la cuisse**.

! Le garrot ne peut être appliqué que sur le haut du bras ou sur la cuisse.

✗ **N'appliquez jamais** le garrot sur une articulation !

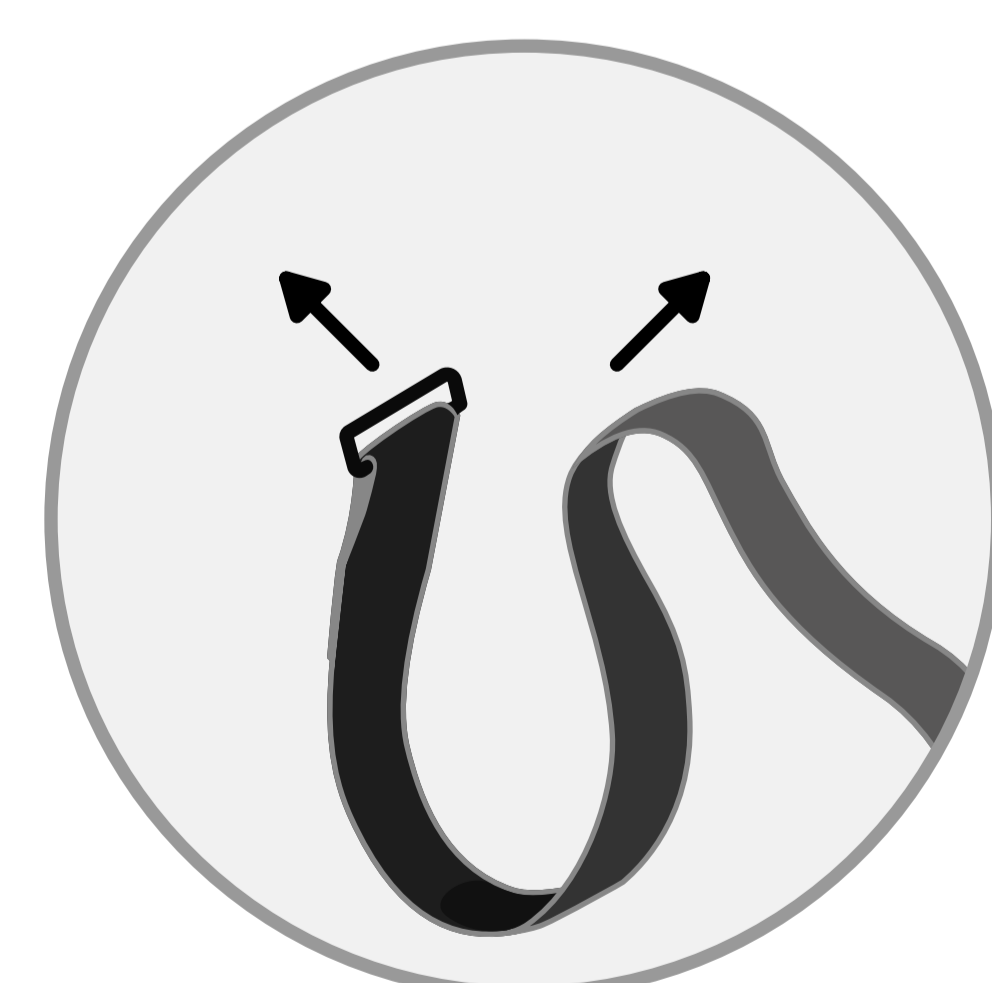

ATTENTION !

S'il n'est pas possible de faire glisser la boucle autour de la jambe ou du bras :

Desserrez complètement le garrot. Enroulez-le autour du membre et fixez-le en mettant à nouveau l'extrémité dans la boucle.



4.

Tirez sur la sangle pour que la boucle soit serrée autour du membre.



5.

Enroulez la sangle aussi **étroitement que possible** autour du membre tout en maintenant la compression en tirant fort.

5.1 Utiliser toute la longueur du garrot.

! À chaque tour, vérifiez si le saignement diminue.

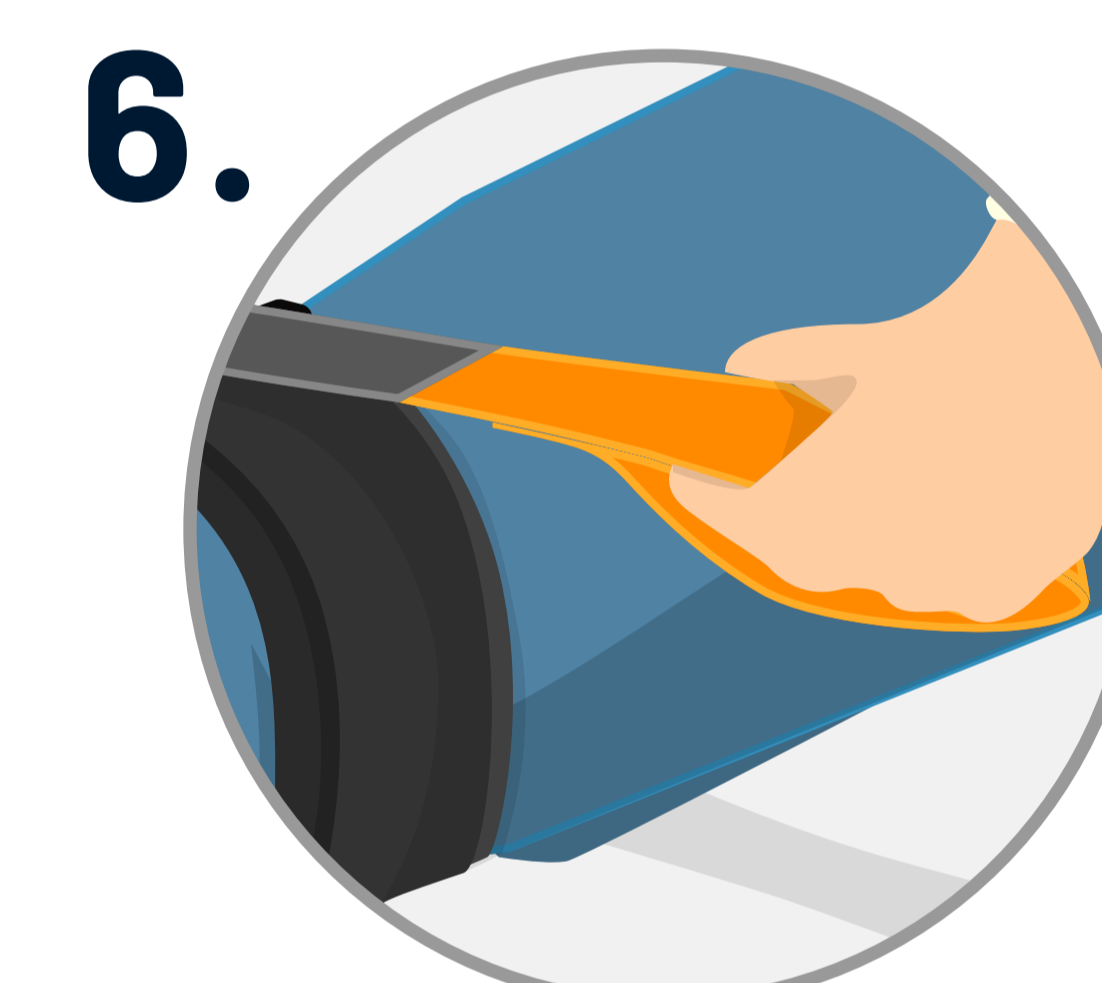

6.

Lors du dernier tour, utilisez la poignée pour appliquer une pression supplémentaire et **fixez** le garrot avec le velcro.

! Le garrot est suffisamment serré lorsque le saignement s'arrête.



7.

Vérifiez régulièrement que **l'occlusion est toujours complète**.

! Vérifiez périodiquement pour vous assurer qu'il y a toujours une occlusion complète. Les mouvements et les changements de tension musculaire peuvent entraîner le relâchement du garrot.

! Ce produit est à usage unique. (Le produit ne doit pas être utilisé multiples fois).