

BRUGSANVISNING

First15 Årepresse

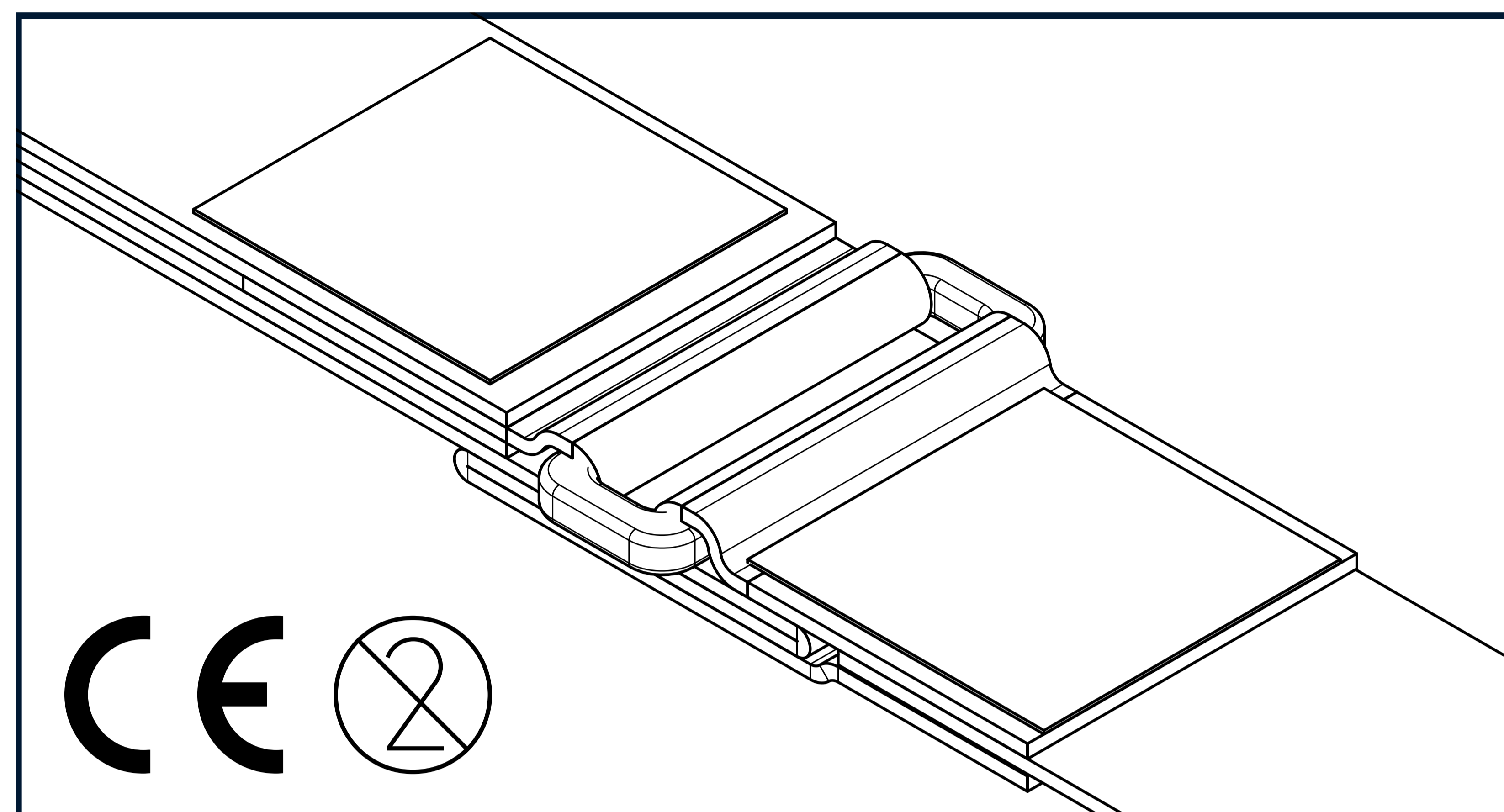
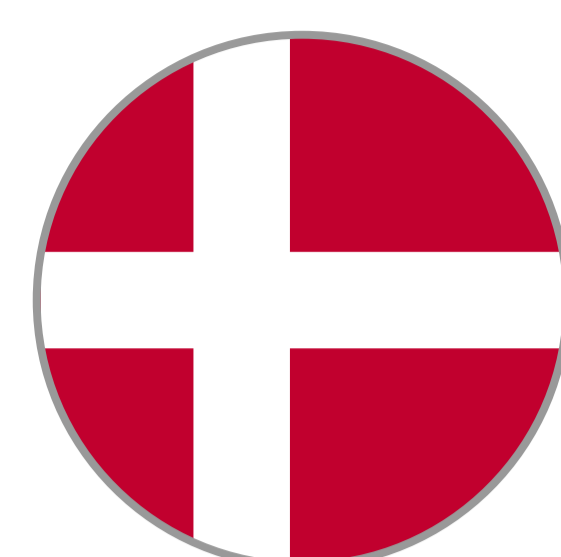

Ansvarsbegrænsning.

First15 B.V. og dets medarbejdere, agenter, kontrahenter, leverandører og distributører påtager sig intet ansvar for tab eller skade som følge af brugen af First15 Årepresse.

Brugeren påtager sig al risiko under brug. First15 Årepresse må kun anvendes som anvist af medicinske myndigheder eller under opsyn af en læge.

Indberet enhver hændelse, der involverer denne enhed, til producenten og den relevante myndighed i det land eller den stat, hvor brugeren og/eller patienten befinder sig.

Dette produkt er et klasse 1 medicinsk udstyr, der kan kræve specifik træning i dets korrekte brug. Følg lokale eller statslige retningslinjer for brug af denne enhed.

Brug af en årepresse er en sidste udvej og bør kun bruges i en livstruende situation, og når blødningen ikke kan stoppes.

FIRST15

First15 B.V. All rights reserved.
Laan van Kronenburg 14. 1183 AS
Amstelveen, Nederlandene.

For mere information besøg:
WWW.FIRST15.ONLINE

Offentliggørelsesdato: 15-01-2024 V1.2

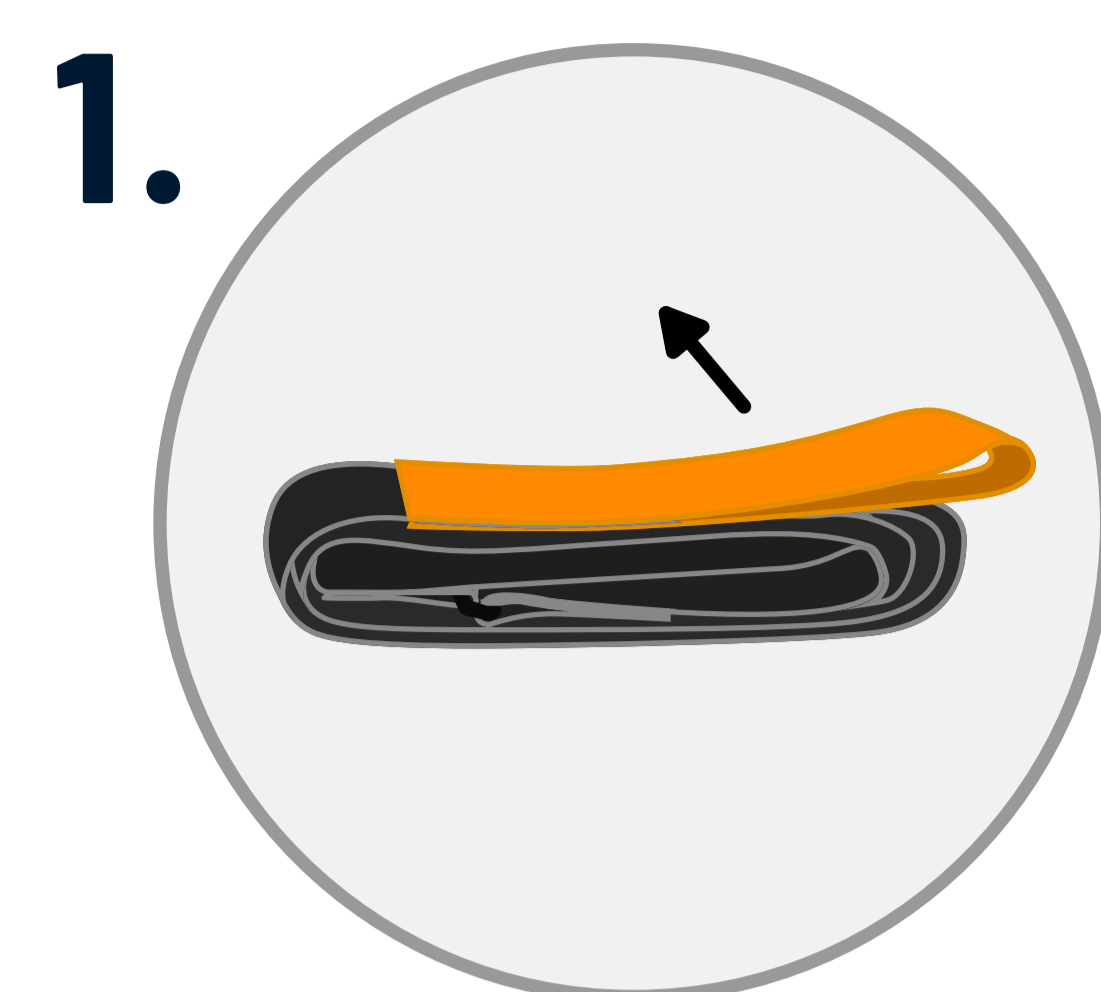

1.

Åbn pakken, og rul årepresen ud.

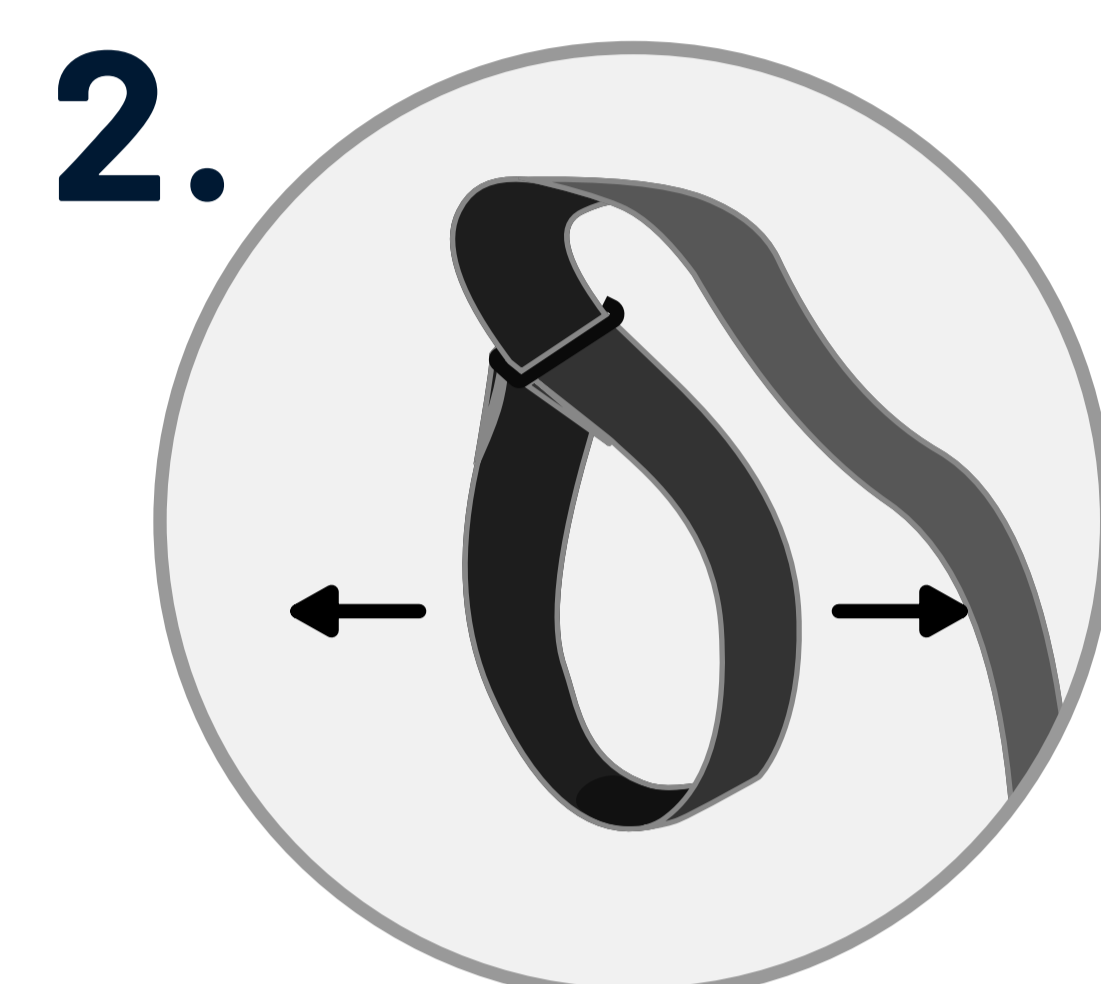

2.

Udvid løkken på årepresen, så den passer over den berørte lem.

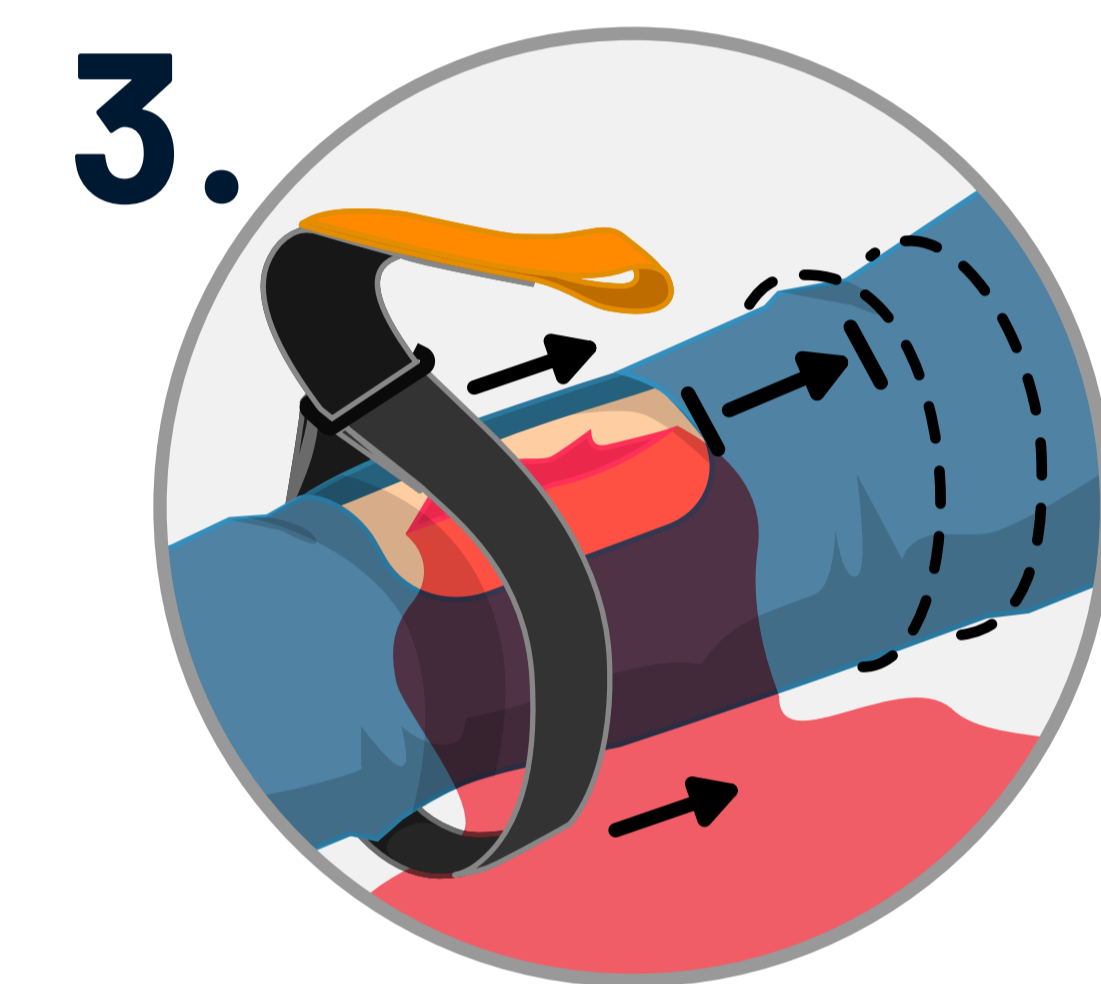

3.

Skub årepresen over det berørte lem, **over** blødningsniveauet.

3.1 Placer årepresen mindst **5 cm** over såret.

3.2 Anbring årepresen på **overarmen** eller **låret**.

! Årepresen kan kun anvendes på overarmen eller låret.

x Brug **aldrig** årepresen på et led!

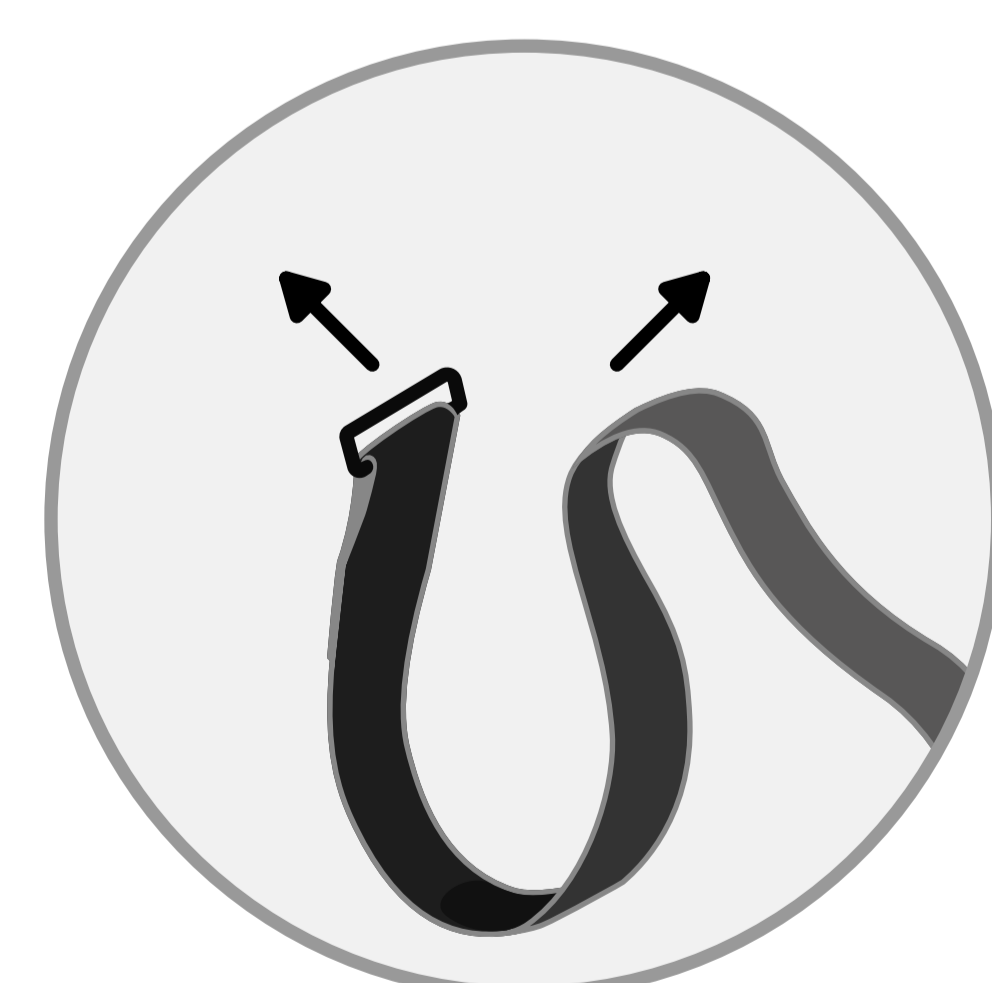
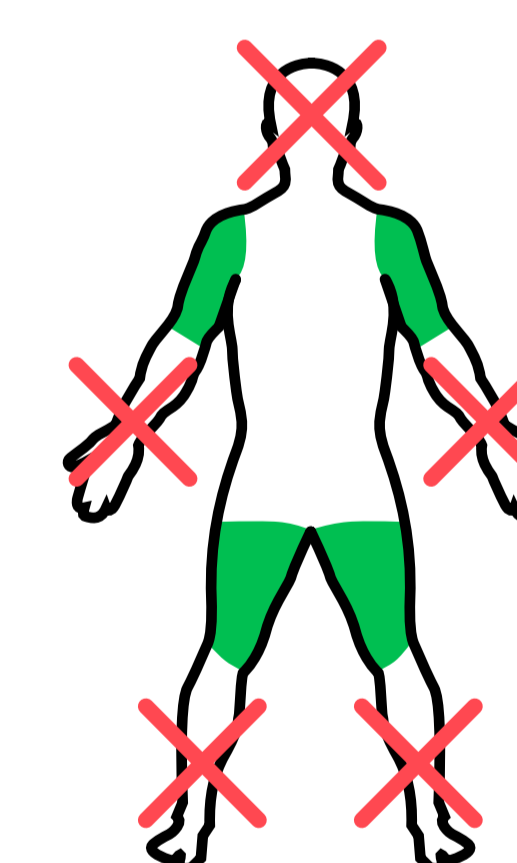

OBS!

Hvis det ikke er muligt at skubbe løkken rundt om benet eller armen:

Løsn årepresen helt. Før den rundt om benet, og fastgør den ved at stikke enden gennem spændet igen.



4.

Træk i stroppen, så løkken sidder stramt omkring legemsdelen.

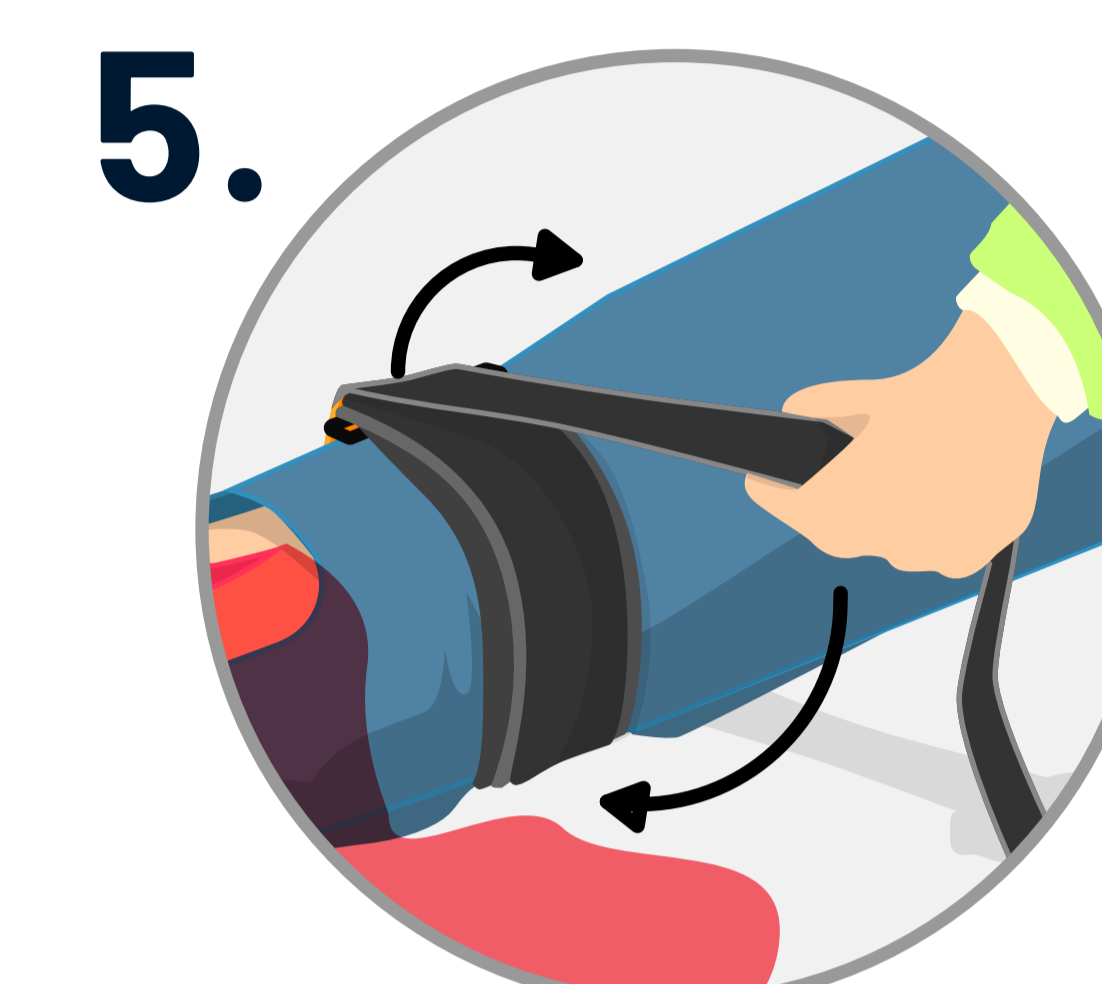

5.

Vikl remmen **så stramt som muligt** omkring lemmet, mens du opretholder kompressionen ved at trække hårdt.

5.1 Brug årepresen i hele dens længde.

! Tjek, om blødningen aftager, hver gang årepresen vikles rundt.



6.

Brug håndtaget til at lægge ekstra pres på ved den sidste omgang, og **fastgør** årepresen med velcro.

! Årepresen er stram nok, når blødningen stopper.



7.

Kontrollér regelmæssigt, at der stadig er **fuldstændig okklusion**.

! Tjek med jævne mellemrum, at der stadig er fuldstændig okklusion. Bevægelse og ændringer i muskelspænding kan få årepresen til at løsne sig.

! Dette produkt er kun til engangsbrug (produktet må ikke genbruges).